

КАНАДСЬКО-УКРАЇНСЬКИЙ ПРОЕКТ
«ІНКЛЮЗИВНА ОСВІТА ДЛЯ ДІТЕЙ З
ОСОБЛИВИМИ ПОТРЕБАМИ В УКРАЇНІ»

ДОСТУПНІСТЬ ТА УНІВЕРСАЛЬНИЙ ДИЗАЙН

навчально-методичний посібник

КИЇВ-2013

УДК 364.658-056.26(075.8)

ББК 65.272я73

Д70

Серія навчальних матеріалів канадсько-українського проекту
«Інклюзивна освіта для дітей з особливими потребами в Україні»

Рекомендовано Науково-технічною радою Міністерства регіонального розвитку, будівництва та житлово-комунального господарства України (Протокол від 17.03 2013)

Азін В. О., Байда Л. Ю., Грибальський Я. В., Красюкова-Еннс О. В. Доступність та універсальний дизайн : навч.-метод. посіб./ за заг. ред. Байди Л. Ю., Красюкової-Еннс О. В. — К., 2013. —128с.

Рецензенти:

Данчак І.О. – кандидат архітектури, доцент

Даниленко Л. І. – доктор педагогічних наук, професор

У навчально-методичному посібнику «Доступність та універсальний дизайн» подано програму курсу для вищих навчальних закладів, а також теоретичний матеріал, який можна використати під час його викладання: новітні погляди на питання інвалідності та доступності; питання доступності архітектурного середовища, транспорту, інформації; законодавча база, яка регулює питання доступності; історія становлення концепції універсального дизайну та його принципи; методика проведення аудиту доступності.

Видання навчально-методичного посібника «Доступність та універсальний дизайн» здійснено за підтримки Канадської агенції з міжнародного розвитку (CIDA) в ході реалізації канадсько-українського проекту «Інклюзивна освіта для дітей з особливими потребами в Україні».

Проект висловлює щиру подяку всім особам і організаціям, матеріали яких було використано у процесі підготовки цього видання.

Відтворення матеріалів посібника «Доступність та універсальний дизайн» має бути узгоджено з Канадським центром вивчення інвалідності, ВГО «Національна Асамблея інвалідів України».

ISBN 978-966-97230-3-1

© Канадський центр вивчення інвалідності
© ВГО «Національна Асамблея інвалідів України»

ЗМІСТ

ВСТУП	5
ПРОГРАМА КУРСУ «Доступність та універсальний дизайн»	6
РОЗДІЛ 1. ІНВАЛІДНІСТЬ ТА ПРОБЛЕМИ ДОСТУПНОСТІ	18
1.1. Поняття «інвалідність»	18
1.2. Поняття «маломобільні групи населення»	22
1.3. Конвенція ООН про права інвалідів — нові підходи до питань «інвалідності»	22
1.4. Поняття «доступність».....	24
1.5. Бар'єри на шляху участі людей з інвалідністю в житті суспільства та шляхи їх подолання	26
1.6. Створення інклюзивного суспільства	28
РОЗДІЛ 2. ЗАКОНОДАВЧО–НОРМАТИВНЕ ЗАБЕЗПЕЧЕННЯ «ДОСТУПНОСТІ» ДЛЯ ОСІБ З ІНВАЛІДНІСТЮ В УКРАЇНІ	31
2.1. Доступність як один з головних чинників забезпечення прав осіб з інвалідністю	31
2.2. Діючі нормативні документи щодо забезпечення доступності для маломобільних груп населення.....	33
2.3. Історія розвитку руху за створення безбар'єрного середовища.....	37
РОЗДІЛ 3. ДОСТУПНІСТЬ АРХІТЕКТУРНОГО СЕРЕДОВИЩА	41
3.1. Доступність в різних сферах життєдіяльності	41
3.2. Державні будівельні норми та їх структурне наповнення	42
3.3. Вплив компенсаторних та допоміжних засобів на формування доступного середовища.....	46
3.4. Посібники з питань створення безбар'єрного архітектурного середовища.....	47
РОЗДІЛ 4. ТРАНСПОРТНА ТА ІНФОРМАЦІЙНА ДОСТУПНІСТЬ	49
4.1. Поняття «транспортна доступність»	49
4.2. Вимоги щодо доступності транспортної інфраструктури.....	52
4.3. Сучасна логістика доступних транспортних засобів, послуг та інфраструктури	54
4.4. Поняття «інформаційна доступність».....	58
4.5. Правове забезпечення інформаційної доступності	61
4.6. Доступність інформаційно–комунікаційних та допоміжних технологій для людей з інвалідністю	63
РОЗДІЛ 5 РОЗВИТОК УНІВЕРСАЛЬНОГО ДИЗАЙНУ	66
5.1. Поняття «універсальний дизайн»	66
5.2. Становлення концепції «універсального дизайну»	67
5.3. Законодавчі і нормативні акти з питань універсального дизайну.....	69
5.4. Соціальні переваги універсального дизайну	72

РОЗДІЛ 6 ПРИНЦИПИ УНІВЕРСАЛЬНОГО ДИЗАЙНУ	75
6.1. Від «забезпечення доступності» до «дизайну для всіх».....	75
6.2. Принципи універсального дизайну.....	77
6.3. Поняття «розумне пристосування».....	80
6.4. Дослідження та розробки з урахуванням принципів універсального дизайну.....	81
6.5. Покращення «безпеки для всіх» завдяки впровадженню принципів універсального дизайну.....	83
6.6. Застосування принципів універсального дизайну в архітектурному середовищі в Україні.....	83
ДОДАТКИ	84
Додатки до розділу 1.....	84
Додатки до розділу 3.....	93
Додаток до теми 5 модульного курсу «Практичне заняття».....	107
Додаток до розділу 5.....	121
Додаток до розділу 6.....	124

ВСТУП

За оцінками експертів Всесвітньої організації охорони здоров'я, нині у світі в однієї з десяти людини є одне або кілька функціональних порушень, які стають причиною інвалідності. З урахуванням глобальних світових тенденцій старіння населення можна очікувати, що кількість осіб віком 60 років і старше постійно зростатиме. У 80 років 100% осіб мають стійкі функціональні порушення, які перешкоджають їм здійснювати соціальні функції нарівні з іншими. Якщо взяти до уваги сім'ї, в яких є особи з функціональними обмеженнями, то очевидним є той факт, що від проблем, пов'язаних з інвалідністю, потерпає значно більше населення.

З прийняттям Конвенції ООН про права інвалідів було прийнято єдиний підхід і визнано, що інвалідність — це результат взаємодії між людьми, що мають фізичні, розумові, інтелектуальні чи сенсорні порушення та перешкодами у стосунках та середовищі, які знижують соціальну активність особи. Таким чином, вирішення проблем інвалідності потрібно шукати у створенні доступного середовища для всіх людей.

Створення «безбар'єрного середовища» є суспільним благом і тісно пов'язане з соціальним та економічним розвитком країни в цілому.

Підготовка та видання посібника до курсу «Доступність та універсальний дизайн» продиктовано потребами сьогодення, яке вимагає істотних змін у підходах до подолання інституційних та фізичних бар'єрів, а також удосконалення професійної підготовки з цих питань фахівців шляхом закріплення стратегії універсального дизайну.

Посібник розрахований на фахівців, які працюють у сфері державного управління, містобудування, транспортної інфраструктури, охорони здоров'я, освіти, архітекторів, студентів навчальних закладів, представників «комітетів доступності», громадських організацій та інших зацікавлених інституцій.

ПРОГРАМА КУРСУ

«Доступність та універсальний дизайн»

для вищих навчальних закладів, які здійснюють підготовку фахівців за освітньо-кваліфікаційним рівнем бакалавра (спеціаліста)

Автори:

Азін В. О., Байда Л. Ю., Грибальський Я. В., Красюкова-Еннс О. В.

Навчальна програма курсу «Доступність та універсальний дизайн» розроблена в межах діяльності канадсько-українського проекту «Інклюзивна освіта для дітей з особливими потребами в Україні»

ПОЯСНЮВАЛЬНА ЗАПИСКА

Рівність доступу є найважливішою умовою для розвитку інтегрованого суспільства. Концепція будівель, навколишнього середовища, продукції, систем комунікації та електронного обладнання має особливо важливе значення для полегшення участі і сприяє незалежності людей з інвалідністю у всіх аспектах життя.

На шляху інтеграції до європейського та світового співтовариства Україна ратифікувала низку міжнародних правових актів, які здійснили певний вплив на формування національної державної політики і практики щодо забезпечення рівних можливостей для всіх громадян, впровадження принципів доступності в різні сфери життєдіяльності осіб з інвалідністю.

Конвенція ООН про права інвалідів¹ стала першим юридичним міжнародним документом, який визначає обов'язок урядів країн ретельно розглянути та забезпечити впровадження принципів доступності з тим, щоб люди з інвалідністю змогли «жити незалежно і повною мірою брати участь у всіх аспектах життя».

План дій Ради Європи щодо сприяння правам і повній участі людей з інвалідністю в суспільстві: покращення якості життя людей з інвалідністю в Європі в 2006–2015 роках рекомендує державам включити вивчення принципів універсального дизайну та доступності до учбових навчальних програм при підготовці всіх фахівців, які працюють у сфері забудови навколишнього середовища, інформаційно-комунікаційних технологій, транспорту, послуг, туризму, занятості і освіти тощо.

Якість послуг та професійна підготовка фахівців є основними принципами, які лежать в основі формування нової соціальної політики в Україні, що стосується осіб з інвалідністю.

Введення курсу «Доступність та універсальний дизайн» до навчальних планів підготовки спеціалістів ВНЗ сприятиме виконанню міжнародних зобов'язань, взятих Україною щодо підготовки фахівців у питаннях інвалідності, універсального дизайну та доступності, а також підготовці кадрового забезпечення державної політики в цій сфері, що відповідатиме новим соціальним ініціативам уряду.

Курс «Доступність та універсальний дизайн» передбачає систематизований виклад ключових питань щодо соціальної значущості створення доступного середовища, транспорту, інформаційно-комунікаційних технологій; законодавчої бази, яка регулює питання «доступності» в Україні, а також ознайомлення з типовими рішеннями облаштування будівель та споруд під потреби людей з інвалідністю, концепцією універсального дизайну та її застосуванням в навколишньому середовищі, засобах комунікації та інформації, транспорті тощо.

1 Конвенцію ООН про права інвалідів ратифіковано законом України № 1767-VI від 16.12.2009. Щодо назви документа. Англ. мовою — «Convention on the Rights of Persons with Disabilities». При ратифікації документу Верховною Радою України була використана назва — «Конвенція про права інвалідів». Слово «людина» вилучено з назви.

Ідеологія викладання курсу ґрунтується на соціально-правовій моделі інвалідності, на визнанні того, що «інвалідність є результатом взаємодії, яка відбувається між людьми з інвалідністю та перешкодами у стосунках і середовищі»².

Питання доступності для людей з інвалідністю розглядаються згідно зі стандартами Конвенції ООН про права інвалідів і безпосередньо статті 9, яка визначає, що «доступність» передбачає забезпечення однакового доступу до місць громадського користування і громадських послуг для всіх членів суспільства, включаючи людей з інвалідністю.

У цьому курсі концепція універсального дизайну викладена як підхід, який ґрунтується на правах людини і орієнтований на все суспільство³.

Знання, отримані під час вивчення курсу, дозволять приймати рішення в практичній діяльності, що призведе до ефективного використання людських та фінансових ресурсів, оптимізації і ліквідації бар'єрів.

Мета курсу: засвоєння базових знань з питань доступності та універсального дизайну — принципів створення відкритого та інтегрованого суспільства для всіх.

Завдання курсу:

- систематизувати знання з питань «інвалідності», принципів доступності, універсального дизайну;
- створити у студентів цілісне уявлення про потреби маломобільних груп населення⁴ та забезпечення їх права на незалежний спосіб життя і участь у всіх життєвих аспектах;
- систематизувати знання щодо чинного законодавства забезпечення архітектурної, транспортної та інформаційної доступності для маломобільних груп населення і принципів універсального дизайну;
- сформувані комплексне уявлення про особливості використання засобів пересування та компенсаторних і допоміжних засобів для людей з інвалідністю та інших маломобільних груп населення;
- забезпечити тісний взаємозв'язок теоретичної та практичної складової курсу навчання.

У результаті вивчення курсу «Доступність та універсальний дизайн» студент повинен знати:

- міжнародні, вітчизняні законодавчі та нормативні акти з питань доступності та універсального дизайну;
- існуючі моделі інвалідності та їх вплив на формування політики доступного середовища, транспорту, інформації;
- основні принципи доступності та універсального дизайну;

2 Конвенція ООН про права інвалідів. Преамбула.

3 Конвенція ООН про права інвалідів, Стаття 2.

4 ДБН В.2.2-17:2006

- застосування принципів універсального дизайну на практиці;
- державні будівельні норми, міжнародні стандарти в сфері доступності;
- економічні переваги забезпечення доступності/універсального дизайну;
- аргументи на користь безпеки в контексті архітектурної, транспортної та інформаційної доступності;
- методику проведення аудиту доступності.

У результаті вивчення курсу «Доступність та універсальний дизайн» студент повинен вміти:

- визначати та аналізувати фізичні та інституційні бар'єри, що перешкоджають активній участі осіб з інвалідністю у суспільному житті, а також шляхи їх подолання;
- використовувати чинне законодавство, яке регулює забезпечення архітектурної, транспортної і інформаційної доступності в Україні, в практичній роботі;
- враховувати параметри компенсаторних та допоміжних засобів при облаштуванні антропогенного середовища;
- застосовувати принципи універсального дизайну на практиці;
- проводити аудит доступності будівель, споруд, прилеглої території і комунікацій;
- враховувати потреби людей з інвалідністю при проведенні дослідницької та наукової роботи.

Навчальний курс «Доступність та універсальний дизайн» розрахований на 18 годин.

Цей курс розроблений експертами Національної Асамблеї інвалідів України та Канадського центру вивчення інвалідності і ґрунтується на матеріалах канадсько-українського проекту «Інклюзивна освіта для дітей з особливими потребами в Україні», а саме: тренінговому модулі «Доступність та універсальний дизайн», курсі та посібнику до нього «Інвалідність та суспільство (36 годин), навчальному посібнику «Архітектурна доступність шкіл». При розробці курсу також були використані Державні будівельні норми України, тренінгові матеріали з програми активної реабілітації осіб з ураженням хребта та спинного мозку «Техніки переміщення, допомоги та супроводу осіб з інвалідністю», курс «Сфера обслуговування для всіх», посібник «Доступність до об'єктів житлового та громадського призначення для людей з особливими потребами», «Альбом технічних рішень обладнання елементами безперешкодного доступу людей з обмеженими фізичними можливостями до об'єктів житлово-комунального призначення». З метою більш поглибленого вивчення дисципліни складено перелік нормативно-правових документів, які є обов'язковими для самостійного опрацювання.

НАВЧАЛЬНО-ТЕМАТИЧНИЙ ПЛАН

курсу «Доступність та універсальний дизайн»

Назви модулів і тем	Кількість годин				
	Всього годин за навчальним планом	Лекції	Практичні	Семінарські	
Модуль 1. Доступність — важливий чинник забезпечення прав людини					
Тема 1. Інвалідність та проблеми доступності		2			
Тема 2. Законодавчо - нормативне забезпечення «доступності» для осіб з інвалідністю в Україні				2	
Тема 3. Доступність архітектурного середовища		2			
Тема 4. Транспортна та інформаційна доступність		2	2		
Тема 5. Проведення аудиту доступності			2		
Модуль 2. Універсальний дизайн — запорука розвитку інклюзивного суспільства.					
Тема 6. Розвиток універсального дизайну.		2		2	
Тема 7. Принципи універсального дизайну			2		
Всього в семестрі	18				

НАВЧАЛЬНА ПРОГРАМА КУРСУ

Тема 1. Інвалідність та питання доступності.

Поняття «інвалідність». Поняття «маломобільні групи населення». Конвенція ООН про права інвалідів — нові підходи до питань «інвалідності». Поняття «доступність». Бар'єри на шляху участі людей з інвалідністю в житті суспільства та шляхи їх подолання. Створення інклюзивного суспільства.

Список рекомендованої літератури

1. Закон України «Про основи соціальної захищеності інвалідів в Україні». — Режим доступу : <http://zakon1.rada.gov.ua/laws/show/875-12>
2. Всесвітня програма дій стосовно інвалідів, прийнята Генеральною Асамблеєю 3 грудня 1982 року : Резолюція ООН 37/52.
2. Стандартні правила забезпечення рівних можливостей для інвалідів: Резолюція Генеральної Асамблеї ООН № 48/96. — Режим доступу: http://zakon2.rada.gov.ua/laws/show/995_306
3. Конвенція про права інвалідів: Резолюція Генеральної асамблеї ООН № 61/106, прийнята на шістдесят першій сесії ГА ООН 2006 року (Конвенцію ратифіковано законом України № 1767-VI від 16.12.2009). — Режим доступу: http://zakon4.rada.gov.ua/laws/show/995_g71
4. Декларация тысячелетия Организации Объединенных Наций Утверждена резолюцией 55/2 Генеральной Ассамблеи от 8 сентября 2000 года. — Режим доступу: http://zakon0.rada.gov.ua/laws/show/995_621
5. Национальный доклад о принятых мерах, направленных на осуществление Украиной обязательств в рамках Конвенции о правах инвалидов. — К., 2012. — Режим доступу: <http://dsiv.gov.ua/ImplementationConventionUn/Reporting/SitePages/reports.aspx>
6. ДБН В.2.2-17: 2006. Будинки і споруди. Доступність будинків і споруд для маломобільних груп населення. — К., 2007.
7. Практичний посібник для парламентарів щодо Конвенції ООН про права інвалідів та Факультативного протоколу до неї. — ООН: Женева, 2007.
8. Українсько-канадський проект «Інклюзивна освіта для дітей з особливими потребами в Україні» : тренінгові модулі. — К., 2011. —132с.
9. Байда Л. Ю., Красюкова-Еннс О. В., Буров С. Ю., Азін В.О., Грибальський Я.В., Найда Ю.М. Інвалідність та суспільство: навч.- метод. посіб./ за заг. ред.. Байди Л. Ю., Красюкової-Еннс О. В. — К., 2012 . —216с.
10. Національна доповідь про людський розвиток «Україна: шлях до соціального залучення». — ПРООН в Україні. —К., 2011.
11. World report on disability 2011. World Health Organization. — Режим доступу: <http://apps.who.int/bookorders/anglais/detart1.jsp?codlan=1&codcol=15&codcch=809>

Тема 2. Законодавчо - нормативне забезпечення «доступності» для осіб з інвалідністю в Україні.

Доступність як один із головних чинників забезпечення прав осіб з інвалідністю. Чинні нормативні документи щодо забезпечення доступності для маломобільних груп населення. Історія розвитку руху за створення безбар'єрного середовища.

Список рекомендованої літератури

1. Конвенція ООН про права інвалідів: Резолюція Генеральної асамблеї ООН № 61/106, прийнята на шістдесят першій сесії ГА ООН 2006 року (Конвенцію ратифіковано Законом України № 1767-VI від 16.12.2009). — Режим доступу: http://zakon4.rada.gov.ua/laws/show/995_g71
2. Стандартні правила забезпечення рівних можливостей для інвалідів: Резолюція Генеральної Асамблеї ООН № 48/96. — Режим доступу: http://zakon2.rada.gov.ua/laws/show/995_306
3. План дій Ради Європи щодо сприяння правам і повній участі людей з обмеженими можливостями в суспільстві: покращення якості життя людей з обмеженими можливостями в Європі в 2006—2015 роках Резолюція Ради Європи Rec (2006)5.
4. Указ Президента України від 18.12.07 № 1228/2007 «Про додаткові невідкладні заходи щодо створення сприятливих умов для життєдіяльності осіб з обмеженими фізичними можливостями».
5. Указ Президента України від 02.03.09 № 113/2009 «Про першочергові заходи щодо поліпшення становища осіб з вадами зору».
6. Указ Президента України від 19.05.2011 № 588/2011 «Про заходи щодо розв'язання актуальних проблем осіб з обмеженими фізичними можливостями».
7. Постанова Кабінету Міністрів України від 29.07.2009 № 784 «Про затвердження плану заходів щодо створення безперешкодного життєвого середовища для осіб з обмеженими фізичними можливостями та інших маломобільних груп населення на 2009—2015 роки» Безбар'єрна Україна».
8. Розпорядження Кабінету Міністрів України від 03.12.09 № 1460 «План заходів, пов'язаних з розв'язанням деяких проблем соціального захисту інвалідів».
9. Байда Л. Ю., Красюкова-Еннс О. В., Буров С. Ю., Азін В. О., Грибальський Я. В., Найда Ю. М. Інвалідність та суспільство: навч.- метод. посіб. / за заг. ред. Байди Л. Ю., Красюкової-Еннс О. В. — К., 2012. — 216с.
10. Доступність до об'єктів житлового та громадського призначення для людей з інвалідністю. Видання V: метод. посіб. — К.: ВГСПО «Національна Асамблея інвалідів України». 2011. — Режим доступу: <http://www.accessiblesociety.org/topics/demographics-identity>; <http://www.naiu.org.ua>
11. Національну доповідь «Безперешкодний доступ осіб з інвалідністю до об'єктів соціальної, транспортної інфраструктури та зв'язку». — К., 2012. — Режим доступу: minregion.gov.ua/index.php?option=com_k2&view=item...id...

Тема 3. Доступність архітектурного середовища.

Доступність у різних сферах життєдіяльності. Державні будівельні норми (ДБН) та їх структурне наповнення. Вплив компенсаторних та допоміжних засобів на формування доступного середовища. Альбом технічних рішень обладнання елементами безперешкодного доступу людей з обмеженими фізичними можливостями до об'єктів.

Список рекомендованої літератури

1. Конвенція ООН про права інвалідів: Резолюція Генеральної асамблеї ООН № 61/106, прийнята на шістдесят першій сесії ГА ООН 2006 року (Конвенцію ратифіковано Законом України № 1767-VI від 16.12.2009). — Режим доступу: http://zakon4.rada.gov.ua/laws/show/995_g71
2. Стандартні правила забезпечення рівних можливостей для інвалідів: Резолюція Генеральної Асамблеї ООН № 48/96. — Режим доступу: http://zakon2.rada.gov.ua/laws/show/995_306
3. План дій Ради Європи щодо сприяння правам і повній участі людей з обмеженими можливостями в суспільстві: покращення якості життя людей з обмеженими можливостями в Європі в 2006—2015 роках : Резолюція Ради Європи Rec(2006)5.
4. Постанова Кабінету Міністрів України від 29.11.06 № 1652 «Про затвердження Порядку забезпечення окремих категорій населення технічними та іншими засобами реабілітації і формування відповідного державного замовлення, переліку таких засобів» (із змінами: № 1015 1015-2008-п від 12.11.08, № 318 318-2009-п від 08.04.2009).
5. ДБН В.2.2-17:2006. «Доступність будинків і споруд для маломобільних груп населення».
6. ДСТУ-Н «Настанова з облаштування будинків і споруд громадського призначення елементами доступності для осіб з вадами зору та слуху».
7. Закон України «Про будівельні норми». — Режим доступу: <http://zakon0.rada.gov.ua/laws/show/1704-17>
8. Байда Л. Ю., Красюкова-Еннс О. В., Буров С. Ю., Азін В.О., Грибальський Я.В., Найда Ю.М. Інвалідність та суспільство: навч.- метод. посіб. / за заг. ред. Байди Л. Ю., Красюкової-Еннс О. В. — К., 2012. — 216с.
9. Альбом технічних рішень обладнання елементами безперешкодного доступу людей з обмеженими фізичними можливостями до об'єктів житлово-комунального призначення.
10. Доступність до об'єктів житлового та громадського призначення для людей з особливими потребами: метод. посіб. — К., 2007. — 138с.
11. Бармашина Л. М., Формування середовища життєдіяльності для маломобільних груп населення. — К., 2000. — 89с.
12. Доступність до об'єктів житлового та громадського призначення для людей з інвалідністю. Видання V: метод. посіб. — К.: ВГСПО «Національна Асамблея інвалідів України». 2011. — Режим доступу: <http://www.accessiblesociety.org/topics/demographics-identity>; <http://www.naiu.org.ua>

Тема 4. Транспортна та інформаційна доступність.

Поняття «транспортна доступність». Вимоги щодо доступності транспортної інфраструктури. Сучасна логістика доступних транспортних засобів.

Поняття «інформаційна доступність». Правове забезпечення інформаційної доступності. Доступність інформаційно-комунікаційних (ІКТ) та допоміжних технологій для людей з інвалідністю.

Список рекомендованої літератури

1. Конвенція ООН про права інвалідів: Резолюція Генеральної асамблеї ООН № 61/106, прийнята на шістдесят першій сесії ГА ООН 2006 року (Конвенцію ратифіковано Законом України № 1767-VI від 16.12.2009). — Режим доступу: http://zakon4.rada.gov.ua/laws/show/995_g71
2. Стандартні правила забезпечення рівних можливостей для інвалідів: Резолюція Генеральної Асамблеї ООН № 48/96. — Режим доступу: http://zakon2.rada.gov.ua/laws/show/995_306
3. План дій Ради Європи щодо сприяння правам і повній участі людей з обмеженими можливостями в суспільстві: покращення якості життя людей з обмеженими можливостями в Європі в 2006—2015 роках Резолюція Ради Європи Rec(2006)5.
4. Постанова Кабінету Міністрів України від 29.07.2009 № 784 «Про затвердження плану заходів щодо створення безперешкодного життєвого середовища для осіб з обмеженими фізичними можливостями та інших маломобільних груп населення на 2009—2015 роки» «Безбар'єрна Україна».
5. Закон України «Про транспорт». — Режим доступу: zakon.rada.gov.ua/go/232/94-вр
6. Закон України «Про залізничний транспорт». — Режим доступу: zakon.rada.gov.ua/go/273/96-вр
7. Закон України «Про дорожній рух». — Режим доступу: zakon.rada.gov.ua/go/3353-12
8. Закон України «Про міський електричний транспорт». — Режим доступу: zakon.rada.gov.ua/go/1914-15
9. Закон України «Про основи соціальної захищеності інвалідів в Україні». — Режим доступу: <http://zakon1.rada.gov.ua/laws/show/875-12>.
10. Закон України «Про інформацію». — Режим доступу: zakon.rada.gov.ua/go/2657-12
11. Закон України «Про доступ до публічної інформації» « — Режим доступу: zakon.rada.gov.ua/go/2939-17
12. Постанова Кабінету Міністрів України від 09.06.2011 № 738 «Деякі питання сертифікації транспортних засобів, їх частин та обладнання».
14. Web Content Accessibility Guidelines (WCAG) 2.0 . — Режим доступу: <http://www.w3.org/TR/WCAG20/>

Тема 5. Розвиток універсального дизайну.

Поняття «універсальний дизайн». Становлення концепції «універсального дизайну». Законодавчі і нормативні акти з питань універсального дизайну. Соціальні переваги універсального дизайну.

Список рекомендованої літератури

1. План дій Ради Європи щодо сприяння правам і повній участі людей з обмеженими можливостями в суспільстві: покращення якості життя людей з обмеженими можливостями в Європі в 2006—2015 роках: Резолюція Ради Європи Rec(2006)5.
2. Конвенція про права інвалідів. Резолюція Генеральної асамблеї ООН № 61/106, прийнята на шістдесят першій сесії ГА ООН 2006 року (Конвенцію ратифіковано законом України № 1767-VI від 16.12.2009). — Режим доступу: http://zakon4.rada.gov.ua/laws/show/995_g71
3. Всесвітня програма дій відносно інвалідів від 3 грудня 1982 року : Резолюція Генеральної Асамблеї ООН 37/52.
4. «Стандартні правила забезпечення рівних можливостей для інвалідів»: Резолюція Генеральної Асамблеї ООН № 48/96. — Режим доступу: http://zakon2.rada.gov.ua/laws/show/995_306
5. Байда Л. Ю., Красюкова-Еннс О. В., Буров С. Ю., Азін В.О., Грибальський Я.В., Найда Ю.М. Інвалідність та суспільство: навч.- метод. посіб. / за заг. ред. Байди Л. Ю., Красюкової-Еннс О. В. — К., 2012. — 216с.
6. Закон України від 22.12.2011 № 4213-VI «Про внесення змін до деяких законів України щодо прав інвалідів».
7. World report on disability 2011. World Health Organization. — Режим доступу: <http://apps.who.int/bookorders/anglais/detart1.jsp?codlan=1&codcol=15&codcch=809>
8. Рекомендація CM/Rec(2009)8 Комітету міністрів державам-членам щодо досягнення повноцінної участі завдяки Універсальному проектуванню і дизайну (Прийнята Комітетом міністрів 21 жовтня 2009 р. на 1068-му засіданні представників міністрів).
9. Резолюція ResAP(2001)1 Комітету міністрів про введення принципів Універсального проектування і дизайну до навчальних програм усіх професій, що працюють у галузі будівництва життєвого середовища (Резолюція Томар).
10. Achieving full participation through Universal Design, Council of Europe Publishing, 2009.
11. Mace, Ronald L. The Accessible Housing Design File - Barrier Free Environments, Inc., Van Nostrand Reinhold, 1991.
12. Mueller, James L. Case Studies on Universal Design - North Carolina State University, The Center for Universal Design, 1998.
13. The Universal Design Handbook By Wolfgang F. E. Preiser and Elaine Ostroff. Publisher: McGraw-Hill Professional. Published 2001. 1,216 pages.

Тема 6. Принципи універсального дизайну.

Від «забезпечення доступності» до «дизайну для всіх». Принципи універсального дизайну. Поняття «розумне пристосування». Покращення безпеки для всіх завдяки впровадженню принципів універсального дизайну. Дослідження та розробки з урахуванням принципів універсального дизайну.

Список рекомендованої літератури

1. Конвенція про права інвалідів. Резолюція Генеральної асамблеї ООН № 61/106, прийнята на шістдесят першій сесії ГА ООН 2006 року (Конвенцію ратифіковано законом України № 1767-VI від 16.12.2009). — Режим доступу: http://zakon4.rada.gov.ua/laws/show/995_g71
2. План дій Ради Європи щодо сприяння правам і повній участі людей з обмеженими можливостями в суспільстві: покращення якості життя людей з обмеженими можливостями в Європі в 2006—2015 роках: Резолюція Ради Європи Rec(2006)5.
3. Байда Л. Ю., Красюкова-Еннс О. В., Буров С. Ю., Азін В. О., Грибальський Я.В., Найда Ю.М. Інвалідність та суспільство: навч.- метод. посіб. / за заг. ред. Байди Л. Ю., Красюкової-Еннс О. В. — К., 2012. — 216с.
4. Wolfgang Preiser and Elaine Ostroff, Eds. Universal Design Handbook, 2001.
5. Molly F. Story, James L. Mueller, Ronald Mace. The Universal Design File: Designing for People of All Ages and Abilities, Raleigh: The Center for Universal Design, NCSU, 1998.
6. Universal Designers and Consultants - Everyone's Welcome, The Americans with Disabilities Act and Museums - Washington, D.C.: American Association of Museums, 1998.
7. The Center for Universal Design (1997). The Principles of Universal Design (Version 2.0). Raleigh, NC: NC State University, The Center for Universal Design.
8. Access for All. Publication of National Commission Persons with Disability Editors: Fred Bezzina, Joseph Spiteri. www.knpd.org

ПИТАННЯ ДЛЯ ПІДСУМКОВОГО КОНТРОЛЮ

1. Прокоментуйте зміст поняття «інвалідність» за Конвенцією ООН про права людей з інвалідністю.
2. Прокоментуйте зміст поняття «доступність» за Конвенцією ООН про права людей з інвалідністю.
3. Які, на Ваш погляд, моделі інвалідності найбільше відповідають сучасним вимогам щодо соціальної політики в Україні?
4. Дайте пояснення визначенню «зона комфортної досяжності». Що таке «спільна зона комфортної досяжності»?
5. Що забезпечує візуальну доступність середовища? Наведіть приклади.
6. Кого ми відносимо до «маломобільних груп населення»? Поясніть чому?
7. Дайте визначення поняття «розумне пристосування» за Конвенцією ООН про права інвалідів. Наведіть приклади застосування.
8. Надайте визначення поняття «доступність». Наведіть перелік принципів «доступності».
9. Що включає в себе поняття «транспортна доступність»? Наведіть приклади.
10. Що включає в себе поняття «інформаційна доступність»? Наведіть приклади.
11. Наведіть приклади застосування інформаційно-комунікативних технологій для забезпечення принципів доступності для людей з інвалідністю.
12. Надайте визначення поняття «універсальний дизайн». Наведіть приклади його застосування.
13. Назвіть принципи універсального дизайну.
14. Які соціальні переваги застосування принципів «універсального дизайну»?
15. Чи є різниця між «забезпеченням доступності» та «універсальним дизайном»?
16. Яка структура і наповнення Державних будівельних норм України?
17. Яке призначення та використання міжнародного символу доступності?
18. Що відноситься до засобів індивідуальної мобільності осіб з інвалідністю?
19. Як забезпечується доступ до інформації для людей з інвалідністю в Україні? Наведіть приклади.
20. Як має бути обладнаний вхід до будь-якої громадської будівлі/ споруди? Як мають бути промарковані сходи в громадських будівлях/спорудах?
21. Наведіть приклади діяльності громадських організацій у забезпеченні принципів доступності для осіб з інвалідністю в Україні?

РОЗДІЛ 1. ІНВАЛІДНІСТЬ ТА ПРОБЛЕМИ ДОСТУПНОСТІ.

1.1. Поняття «інвалідність».

Інвалідність — проблема багатогранна, безпосередньо пов'язана з рівнем економічного, політичного та соціального розвитку суспільства, його культурою, освітою, мораллю, релігією. У різні часи ставлення до людей з інвалідністю було неоднозначне, а отже і тлумачення цього поняття було різне. Розуміння того, на чому воно ґрунтувалося, має важливе значення для правильного сприйняття і усвідомлення сутності «інвалідності», здійснення соціальної політики. У нашій державі сьогодні ця проблема немає свого остаточного розв'язання, що негативно впливає на умови життя великої кількості людей з інвалідністю.

Традиційно інвалідність розглядалась як вада, яка не дозволяє людині вести «нормальне» життя. Люди з інвалідністю сприймалися як такі, що мають меншу цінність і потребують спеціалізованого догляду або створення спеціальних умов утримання. У багатьох випадках вони проживали ізольовано в своїх домівках чи у спеціалізованих закладах і фактично не мали можливості для взаємодії із суспільством.

Політика багатьох держав стосовно людей з інвалідністю протягом століть була спрямована на одну ціль — зробити їх «непомітними» та приховати від упередженого суспільства. «Неосвіченість, зневага, забобони та страх — ось соціальні фактори, які протягом усієї історії були перешкодою для розвитку здібностей людей з інвалідністю і призводили до їхньої ізоляції».⁵

Друга світова війна істотно змінила ставлення мільйонів людей до питань «інвалідності». «З'явилися такі концепції, як інтеграція та включення людей з інвалідністю у нормальне життя суспільства, що відображали зростаюче розуміння потенційних можливостей осіб з інвалідністю»⁶.

Наприкінці 1960-х рр. у деяких країнах різноманітні об'єднання людей з інвалідністю почали розробляти нову концепцію «інвалідності». Вона ґрунтувалась на тісному зв'язку між обмеженнями, яких зазнає людина з інвалідністю та структурою і характером середовища, що її оточує, а також ставленням населення до цієї групи людей. У цей час здійснюється нова соціальна політика, яка спрямовується на забезпечення дотримання на рівній основі прав людини та участі людей з інвалідністю в житті суспільства.

Можливо найголовнішим здобутком цих років стало визнання інвалідності не як стигматизуючого, виняткового стану людини, а як природного стану, компоненту людського різноманіття. Так поступово тлумачення «інвалідності» виключно як дефекту чи хвороби (тобто медичної проблеми), які потребують насамперед медичного втручання, переходило у площину соціальну

5 Стандартні правила забезпечення рівних можливостей для інвалідів: Резолюція Генеральної Асамблеї ООН №48/96.

6 Стандартні правила забезпечення рівних можливостей для інвалідів. Резолюція Генеральної Асамблеї ООН №48/96

Різні тлумачення сутності «інвалідності» лягли в основу формування існуючих «моделей інвалідності»⁷, які є яскравим відображенням суспільної думки певного періоду щодо ставлення до людей з певними порушеннями. Філософія кожної моделі інвалідності не виникає і не зникає раптово. Вони можуть доповнювати одна одну, мати прихильників протягом тривалого часу і навіть століть. При існуванні значної кількості моделей інвалідності (благодійна, моральна, економічна, культурна, медична, реабілітаційна та ін.) дослідники з цих питань зосереджують свою увагу на соціальній та медичній моделях, вважаючи їх базовими в сучасних підходах до питань інвалідності.

Соціальна модель не заперечує необхідності залишити фахівцям здійснення турботи щодо лікування та реабілітації людей з інвалідністю. Але результати їх діяльності не повинні перешкоджати здійснювати іншу діяльність, спрямовану на те, щоб людина з інвалідністю була повноправним членом суспільства.

Соціальну модель інвалідності можна ефективно використовувати для того, щоб визначити/окреслити існуючі бар'єри у всіх аспектах суспільного життя, які призводять до інвалідності, а потім повністю їх усунути. Таким чином, соціальна модель спонукає держави до створення «суспільства для всіх».

Медична та соціальна моделі часто подаються як дихотомічні. Проте інвалідність не має розглядатись як виключно медичне або виключно соціальне питання. Необхідний збалансований підхід, який достатньо зважає на різні аспекти інвалідності. Міжнародна класифікація функціонування, інвалідності та здоров'я ВООЗ⁸ трактує функціонування та інвалідність як динамічну взаємодію між станом здоров'я та ситуативними факторами — як особистими, так і зовнішніми. Фактично ця «біо–психо–соціальна модель» є гідний уваги компроміс між медичною та соціальною моделями. Інвалідність — це «парасольковий» термін, що містить в собі ураження, обмеження діяльності та участі, зважаючи при цьому на негативні аспекти взаємодії людини (з певним станом здоров'я) та її оточенням (зовнішнє середовище та персональні фактори).⁹

З прийняттям Конвенції ООН про права інвалідів було прийнято єдиний підхід і визнано, що «інвалідність є результатом взаємодії, яка відбувається між людьми з інвалідністю та перешкодами у стосунках і середовищі. Інвалідність — поняття яке еволюціонує».

Після ратифікації Верховною Радою України Конвенції ООН про права інвалідів було внесено зміни до Закону України «Про основи соціальної захищеності інвалідів в Україні» і схвалено, що «інвалідом¹⁰ є особа зі стійким розладом функцій

7 Див. Додаток до Розділу 1

8 ВООЗ – Всесвітня організація охорони здоров'я. — Прим. авт.

9 World report on disability 2011. World Health Organization. All rights reserved. Publications of the World Health Organization are available on the WHO web site (www.who.int) or can be purchased from WHO Press, World Health Organization, 20 Avenue Appia, 1211 Geneva 27, Switzerland

10 Українською мовою назва документу – «Конвенція ООН про права інвалідів». Англійський варіант тексту «Convention on the Rights of Persons with Disabilities». При ратифікації Конвенції Верховною Радою України в назві було вилучено слово «людина», яке є в англійському варіанті-приміт автр.

організму, що при взаємодії із зовнішнім середовищем може призводити до обмеження її життєдіяльності, внаслідок чого держава зобов'язана створити умови для реалізації нею прав нарівні з іншими громадянами та забезпечити її соціальний захист».¹¹

Концепція інвалідності, викладена у Конвенції, дає підстави державам самим розширювати коло осіб, яких можна вважати людьми з інвалідністю і поширювати на них необхідний соціальний і правовий захист.

За офіційною статистикою, станом на 01.01.2011р. в Україні 2 709 982 осіб має інвалідність.¹²

Інвалідність може виникнути у будь-якої людини на будь-якому етапі її життя. Згідно з оцінками експертів Всесвітньої організації охорони здоров'я:

- нині у світі в однієї з десяти осіб є одне або кілька функціональних порушень, які стають причиною інвалідності;
- 35% осіб у віці 60 років мають стійкі функціональні порушення, які перешкоджають їм здійснювати звичайні соціальні функції на рівні з іншими;
- у віці 70 років цей показник зростає до 50%, а у 80 років їх мають 100% осіб.

З урахуванням глобальних світових тенденцій старіння населення очікується, що кількість осіб віком 60 років і старших постійно зростатиме. За прогнозами, кількість людей пенсійного віку з 675 мільйонів 2005 року сягне 1,9 мільярда у 2050 році. Передбачається, що масштаби поширення різних видів та ступенів функціональних обмежень серед цієї групи населення також зростуть.

Якщо взяти до уваги, що приблизно 10% населення має певний вид інвалідності, що сім'я людини з інвалідністю складається в середньому ще з двох осіб, що у неї є принаймні один друг (хоча найчастіше друг не один, а кілька), то за таких умов від проблем, пов'язаних з інвалідністю, потерпає значна частина населення. За оцінками ВООЗ 15% населення світу живе з інвалідністю.¹³ Оскільки кожен із нас може отримати травму, то ми також можемо набути певного досвіду «інвалідності». У таких випадках люди, які мають тимчасову інвалідність, можуть зазнати тих самих проблем, які мають особи, що не чують, не бачать або користуються інвалідною коляскою. Отже, «інвалідність» торкається кожного з нас.

За видом інвалідності розрізняють кілька груп осіб. Це, передусім, люди, які:

- не бачать або мають обмежений зір;
- не чують або мають обмежений слух;
- мають фізичні порушення, хворі на артрит, які користуються інвалідними колясками чи ходунками для пересування;

11 Закон України «Про основи соціальної захищеності інвалідів в Україні <http://zakon1.rada.gov.ua/laws/show/875-12>

12 Национальный доклад о принятых мерах, направленных на осуществление Украиной обязательств в рамках Конвенции о правах инвалидов, - К, 2012 г <http://dsiv.gov.ua/ImplementationConventionUn/Reporting/SitePages/reports.aspx>

13 Всемирный доклад об инвалидности. Всемирная организация здравоохранения. 2011г.

- хворіють протягом тривалого періоду і мають ускладнення в пересуванні;
- мають «невидиму» інвалідність;
- мають вади ментального здоров'я, наслідки травм головного мозку, психологічні чи психічними ускладнення.

Ступені інвалідності в кожній людини різні:

- легкі чи середні;
- непомітні стороннім;
- ускладнюють фізичні можливості та мобільність людини. Наприклад, людина добре ходить, але їй складно взяти руками предмет чи зробити з ним якусь дію.

1.2. Поняття «маломобільні групи населення».

«Маломобільні групи населення (МГН) — це люди, що відчують складнощі при самостійному пересуванні, при одержанні послуги, необхідної інформації або при орієнтуванні в просторі»¹⁴. До маломобільних груп належать особи з інвалідністю, з тимчасовими порушеннями здоров'я, вагітні, батьки з дитячими колясками, люди старшого (похилого віку) тощо.

Серед загальної кількості населення вони становлять:

- особи з інвалідністю — 10—15 % ;
- особи з тимчасовими порушеннями здоров'я — 1.5%;
- вагітні — майже 1%;
- особи похилого віку (пенсіонери) — 30—40% ;
- батьки з дитячими колясками — майже 1%;
- у більшості країн Європи до цієї групи належать діти дошкільного віку. В Україні їх нараховується понад 2 млн.

1.3. Конвенція ООН про права інвалідів — нові підходи до питань «інвалідності».

13 грудня 2006р. Організація Об'єднаних Націй прийняла Конвенцію про права людей з інвалідністю та Факультативний протокол до неї. Прийняття Конвенції ствердило «зміну парадигми» у ставленні та підходах до осіб з інвалідністю в багатьох країнах світу. Україна ратифікувала документ 16 грудня 2009 р., який набрав чинності 6 березня 2010 року.

Конвенція ООН про права інвалідів була підготовлена за результатами переговорів, що тривали упродовж трьох років з організаціями громадянського суспільства, урядами, національними інституціями захисту прав людини, а також міжнародними організаціями. Мета її прийняття полягала у заохоченні, захисті та забезпеченні повного і рівного користування людьми з інвалідністю усіма правами людини та основоположними свободами, а також в заохоченні поваги до властивої їм гідності.

Конвенція ООН про права інвалідів¹⁵ охоплює багатосфер, де люди з інвалідністю зазнавали дискримінації: доступ до правосуддя, освіти, участі у політичному та громадському житті; працевлаштуванні; захисті від тортур; експлуатації та насильства, а також свободи пересування тощо Згідно з Факультативним протоколом громадяни держав-учасниць Протоколу, які заявляють про порушення своїх прав та які вичерпали національні засоби правового захисту, можуть звертатися за пошуком правосуддя до незалежного міжнародного органу.

Виходячи з того, що права людини з інвалідністю є категорією прав людини і їх стандарти ґрунтуються на тих положеннях і принципах, які стосуються кожного індивідуума. З появою Конвенції виникла можливість своєрідного проектування

14 ДБН В.2.2-17: 2006. – П.3. Терміни та визначення понять.

15 Конвенцію ООН про права інвалідів ратифіковано Законом України N 1767-VI (1767-17) від 16.12.2009 http://zakon4.rada.gov.ua/laws/show/995_g71

економічних, соціальних і культурних прав та основоположних свобод людини на ситуацію інвалідності.

Стандарти, що встановлюються Конвенцією ООН про права інвалідів, не є чимось абсолютно новим і не створюють «нових» прав. Вони скоріше дають тлумачення тих особистих, політичних, соціальних, економічних та культурних прав, що належать кожній людині. Ці тлумачення надають можливість конкретизувати, які саме важливі аспекти дотримання цих прав стосуються ситуації, коли людина має інвалідність.

Зрозуміло, що дати відповідь на кожну конкретну ситуацію, якими мають бути дії держави або чи є втручання в права особи з інвалідністю правомірним не можливо. Подібні відповіді дозволить давати практика Комітету ООН з прав людей з інвалідністю. Конвенція ж визначає як керівництво загальні принципи, на яких має ґрунтуватись підхід до виміру кожного права і контролю їх дотриманням. Вони викладені у статтях 3 та 4 цього документа. Як міжнародний договір, що стосується прав людини, Конвенція має власний «каталог прав».

З метою створення сприятливих умов для здійснення прав людьми з інвалідністю до Конвенції включені також статті, що стосуються просвітницько-виховної роботи, доступності, ситуацій ризику та надзвичайних гуманітарних ситуацій, доступу до правосуддя, індивідуальної мобільності, абілітації та реабілітації, а також статистики та збору даних.¹⁶

Але лише сама ратифікація Конвенції ООН про права інвалідів не в змозі забезпечити користування особами з інвалідністю правами людини. Державам потрібно мати ефективні стратегії та програми, що дають можливість забезпечити практичну реалізацію її положень.

16 «Доповідь Верховного комісара Організації Об'єднаних Націй з прав людини про хід здійснення рекомендацій, що містяться в дослідженні про права людей з інвалідністю» (A/HRC/4/75, пункт 19).

1.4. Поняття «доступність».

Будь-яка дискусія про права людей з інвалідністю обов'язково торкається проблем «доступності». Але фактично ця проблема стосується набагато ширшого кола населення: літніх людей, людей з тимчасовими порушеннями здоров'я, вагітних жінок та інших. Ніхто не може скористатися своїми правами, які задекларовані державою, якщо до них немає «доступу».

Забезпечення «доступності» має вирішальне значення, оскільки безпосередньо впливає на користування особами з інвалідністю та іншими маломобільними групами населення всім спектром прав людини; відіграє ключову роль у створенні інклюзивного суспільства, в якому люди з інвалідністю зможуть брати участь у повсякденному житті.

Конвенція визнає важливість доступності «фізичного, соціального, економічного та культурного середовища, охорони здоров'я та освіти, а також інформації та зв'язку, оскільки вони дозволяють людям з інвалідністю повною мірою користуватися всіма правами людини і основними свободами».¹⁷

Доступність закріплюється як один із восьми загальних принципів Конвенції:

- a) повага до властивої людині гідності, її особистої самостійності, включаючи свободу робити свій власний вибір, і незалежності;
- b) недискримінація;
- c) повне й ефективне залучення і включення у суспільство;
- d) повага до особливостей людей з інвалідністю та їх прийняття як компоненту людського різноманіття і частини людства;
- e) рівність можливостей;
- f) доступність;
- g) рівність чоловіків і жінок;
- h) повага до здібностей, що розвиваються у дітей-інвалідів та повага до права дітей-інвалідів на збереження своєї індивідуальності¹⁸.

У Конвенції зазначається: щоб «надати людям з інвалідністю можливість вести незалежний спосіб життя та повною мірою брати участь у всіх аспектах життя, держави-учасниці вживають належних заходів для забезпечення особам з інвалідністю доступу нарівні з іншими до фізичного оточення, транспорту, інформації та зв'язку, включаючи інформаційно-комунікаційні технології та системи ... »¹⁹.

Чого ми досягаємо, коли намагаємося створити доступне середовище, транспорт, послуги, інформацію для людей з інвалідністю та інших маломобільних груп населення? Передусім, забезпечуємо та гарантуємо всім однакові права, поліпшуємо якість життя, отримуємо більше незалежності та свободи для реалізації своїх життєвих цілей, а також отримуємо готове до змін прогресивне, гуманне

17 Конвенція ООН про права інвалідів. Преамбула

18 Конвенція ООН про права інвалідів. Стаття 3

19 Конвенція ООН про права інвалідів. Стаття 9

суспільство. Створюючи середовище, продукти, послуги, які зручні та доступні для всіх, держава думає та піклується про кожну людину, незалежно від віку, здоров'я, фінансового та соціального статусу.

Відповідно до Програми «Безбар'єрна Україна» і Плану заходів щодо створення безперешкодного середовища для осіб з обмеженими фізичними можливостями та інших маломобільних груп населення на 2009 — 2015 роки передбачається створення умов для вільного доступу цих груп населення до об'єктів житлового та громадського призначення (житлових будинків, гуртожитків, готелів, закладів відпочинку та соціального захисту, лікарень, санаторіїв, театрів, кінотеатрів, закладів торгівлі, культових будинків і споруд тощо).

1.5. Бар'єри на шляху участі людей з інвалідністю в житті суспільства та шляхи їх подолання.

Де б не жили люди з інвалідністю, в місті чи селі, вони мають безліч перешкод для реалізації своїх прав. Це можуть бути фізичні бар'єри, брак інформації у доступних форматах, відсутність доступних транспортних послуг тощо.

Існуючі специфічні бар'єри можуть суттєво впливати на реалізацію та забезпечення численних прав людини. Так, відсутність доступного транспорту може перешкодити людям з інвалідністю добиратися до місць роботи або навчання, користуватися закладами охорони здоров'я та реабілітації, культури, спорту тощо. Відсутність доступної інформації про політичні процеси не тільки обмежує можливості на реалізацію їх права брати участь у політичному і суспільному житті, але також унеможлиблює зробити свідомий вибір щодо питань, які стосуються інших прав людини. Наприклад, якщо виборець, який має інвалідність, вирішує голосувати на виборах, то він має знати, як кандидат (або партія), який балотується забезпечить його право на медичне обслуговування, роботу служб «швидкої допомоги», відвідання спортивних залів та інше. Щоб зробити свідомий вибір у будь-якій життєвій сфері, кожна людина повинна мати доступ до необхідної інформації.

Існуючі бар'єри можна умовно віднести до наступних груп.

Інституційні: До них належать закони, програми, які активно забороняють або не здатні полегшити «доступ» людей з інвалідністю та практика їх реалізації. Наприклад, у деяких країнах людям з психічними захворюваннями заборонено брати участь у голосуванні, а в інших люди з інвалідністю не можуть проголосувати через відсутність законодавства. В Україні існує негативна практика, коли через відсутність архітектурної доступності люди з інвалідністю не можуть потрапити на виборчі дільниці.

Ментальні: Можливо найбільш поширеною перешкодою є ставлення людей до осіб з інвалідністю багатьох людей — «ментальна бар'єрність». Іноді існуючі в суспільстві міфи та стереотипи про людей з інвалідністю можуть несвідомо заподіяти багато шкоди і створити штучні бар'єри. В інших випадках бар'єри існують тільки тому, що значна частина суспільства не знає і не розуміє суті проблем людей з інвалідністю. Наприклад, директор навчального закладу вважає, що його установа архітектурно доступна для людей з інвалідністю, які пересуваються на колясках, оскільки є тільки декілька східців на вході. Він не може зрозуміти того, що людина з інвалідністю не хоче користуватися сторонньою допомогою, а хоче заходити до закладу і виходити з нього самостійно і бути незалежною.

Фізичні: Це «фізичні бар'єри», особливо ті, які існують у будівлях та спорудах, у транспортній інфраструктурі. Це «перші» бар'єри, про які думають, коли розглядають питання «доступності» для людей з інвалідністю. Наприклад, зараз все частіше усвідомлюється важливість встановлення пандусів у будівлях, де є сходи. Однак мало хто розуміє, яких перешкод доводиться долати невисоким на зріст людям, як некомфортно почувають вони себе в середовищі/будівлях, які не облаштовані відповідно до їх потреб.

Інформаційні: Нерідко форма подачі інформації та її зміст є недоступною для людей з інвалідністю. Так, люди з ослабленим зором не можуть користуватися публікаціями, які надруковані дрібним шрифтом. Програми телебачення, які демонструються без субтитрів, або не мають перекладу на жестову мову є недоступні для нечуючих людей. Якщо інформація не супроводжується абеткою Брайля, або іншими відповідними тактильними формами, вона є недоступною для незрячих людей. Якщо напис у магазинному ціннику не буде дубльований абеткою Брайля, то незрячі покупці не зможуть отримати інформацію про вартість товару без сторонньої допомоги. Вирішальне значення має зміст інформації. Інформація, яка не представлена складною мовною редакцією, навряд чи буде доступна для багатьох людей з когнітивними порушеннями.

1.6. Створення інклюзивного суспільства.

Питання створення інклюзивного суспільства або «суспільства для всіх» є однією з цілей соціального розвитку, історія боротьби за розробку і утвердження концепції якого налічує не одну сотню років, протягом яких неухильно розширювалися відносини між людьми на засадах справедливості і рівності. Особливістю її в останні роки є комплексне вирішення цих проблем, які раніше розглядалися розрізнено, на секторальній основі (зокрема, наприклад, у сфері освіти, охорони здоров'я, соціального захисту).

Так, 1995 року в Копенгагені²⁰ на Всесвітній зустрічі на найвищому рівні в інтересах соціального розвитку держави — члени ООН взяли на себе зобов'язання сприяти соціальній інтеграції шляхом створення інклюзивного суспільства, яке є стабільним, безпечним, справедливим, гуманним, поважає людське різноманіття, рівність можливостей та участь усіх людей, в тому числі бідних та уразливих груп населення.

У концепції соціального розвитку, прийнятій у Копенгагені, відображені риси, притаманні суспільству для того, щоб підвищувати якість життя громадян на основі зміцнення соціальної справедливості, згуртованості та інтеграції, сприяння продуктивній зайнятості та розширенні їхніх прав і можливостей.

2000 року була прийнята Декларація тисячоліття²¹, яка включає категорію соціальної інтеграції в синтез миру, безпеки, розвитку і прав людини. Саме завдяки цим документам з'являється і утверджується концепція «суспільства для всіх» — кожна людина має право брати участь у процесі економічного, соціального, культурного і політичного розвитку та користування всіма благами. Рівність, соціальна справедливість і повага до людської гідності, права і основні свободи є основоположними цінностями, які повинні розділятися і дбайливо охоронятися в будь-якому суспільстві. Вони не тільки зміцнюють соціальну згуртованість, але й сприяють скороченню масштабів або ліквідації багатьох корінних причин соціальних конфліктів.

Створення інклюзивного суспільства можна розглядати одночасно як мету і як процес, який передбачає повагу до властивої людині гідності, свободу робити власний вибір, недискримінацію, рівність можливостей, підвищення індивідуального і сімейного добробуту на основі реалізації прав людини, створення економічних можливостей, скорочення масштабів бідності, надання доступу до соціального захисту та соціальних послуг.

Воно вимагає також створення відповідних структур та інституцій, за допомогою яких окремі люди і групи осіб формують життєздатне суспільство.

Формування інклюзивного суспільства вимагає комплексного, системно-нормативного стратегічного підходу, який ставить людину в центр розвитку суспільства. Зокрема, в політичному плані він має забезпечувати зміцнення демократії, транспарентності, гарантуючи всім групам населення доступ до процесу

20 Копенгагенская декларация о социальном развитии

21 Декларация тысячелетия Организации Объединенных Наций Утверждена резолюцией 55/2 Генеральной Ассамблеи от 8 сентября 2000 года. http://zakon0.rada.gov.ua/laws/show/995_621

прийняття рішень, які їх стосуються, а в соціальному плані — має забезпечувати скорочення бідності, нерівності, заохочення соціальної справедливості.

Для створення інклюзивного суспільства потрібно більш глибоке розуміння існуючих бар'єрів, викорінення утопічних стратегій, забезпечення практичних механізмів для прийняття політичних рішень.

Інклюзивне суспільство ґрунтується на фундаментальних людських цінностях, що «всі люди народжуються вільними і рівними у своїй гідності та правах. Вони наділені розумом і совістю і повинні діяти у відношенні один до одного в дусі братерства»²².

Тому, формуючи інклюзивне суспільство, потрібно насамперед враховувати наступне:

- повага до прав і свобод людини, верховенство закону є основоположними;
- забезпечення безпеки середовища та життя всіх осіб має першочергове значення в створенні атмосфери участі в суспільстві;
- потрібно створення умов, щоб всі члени суспільства були мотивовані брати участь в громадській, соціальній, політичній та економічній діяльності як на національному, так і місцевому рівнях;
- існування сильного громадянського суспільства є основою для активної участі та формування політики відкритості, відповідальності, підзвітності;
- необхідний доступ всіх без виключення громадян до суспільної інфраструктури (громадські центри, місця відпочинку, бібліотеки, центри, які надають послуги, школи, лікарні, і т. п), також до інформації.

Формування інклюзивного суспільства передбачає не просто ліквідацію бар'єрів чи ризиків, які стримують участь частини людей в суспільному житті, а дещо більше, а саме — зміну концепції соціальної політики, яка спрямовується на утвердження соціальної рівності.

Терміни «соціальна інклюзія» (включення, залучення) та «соціальна ізоляція» були прийняті до використання Європейським Союзом наприкінці 1980-х — початку 1990-х років. Концепція «соціальної інклюзії» виникла у відповідь на зростаючу соціальну нерівність, що стала наслідком нових умов на ринку праці, та невідповідності існуючої системи соціального забезпечення, які не могли задовольнити потреби різних верств населення.

«Соціальна інклюзія» охоплює широкий спектр стратегій, ресурсів, орієнтованих на ті групи населення, які перебувають у несприятливому становищі.

Пріоритетними її вимогами стосовно людей з інвалідністю є:

Визнання і повага до окремих осіб і цієї соціальної групи. Це, зокрема, включає визнання відмінностей у розвитку людей, не прирівнювання «інвалідності» до патології, вади; поширення переконання, що всі люди є однаковими в фундаментальному сенсі: незважаючи на наші відмінності, ми усі маємо певну цінність.

22 Загальна декларація прав людини. — Ст. 1. — Режим доступу: http://zakon4.rada.gov.ua/laws/show/995_015

Розвиток людини — надання можливостей для навчання та розвитку, творчого інтелектуального зростання особистості, вибору дітьми і дорослими способу життя, яке вони цінують і яке заслуговує на підтримку.

Причетність та участь — наявність підтримки у прийнятті рішень, що стосуються кожного особисто в питаннях сім'ї та життя у суспільстві. Це означає, що молоді люди приймають рішення самостійно, можуть контролювати послуги, які їм надаються; батьки беруть участь у прийнятті рішень щодо вибору школи та у вирішенні інших питань, що впливають на життя їхніх дітей; громадяни залучаються до участі у прийнятті рішень щодо політики та участі у політичному житті суспільства.

Територіальна близькість — це спільне користування фізичним і соціальним простором, наприклад, бібліотеками, театрами, парками тощо.

Матеріальний добробут — наявність матеріальних ресурсів і, зокрема, фінансової підтримки соціальних програм з тим, щоб люди з інвалідністю могли повною мірою, на рівні з іншими, брати участь у житті суспільства.

Позитивні аспекти створення інклюзивного суспільства це: розширення участі та залучення громадянського суспільства до процесу прийняття рішень;

забезпечення підзвітності державних структур і підвищення транспарентності в процесах прийняття державних стратегій та рішень;

розвиток поваги до індивідуальності і людського різноманіття;

підвищення рівня самосвідомості суспільства і забезпечення справедливості, рівних можливостей і соціальної мобільності.

РОЗДІЛ 2. ЗАКОНОДАВЧО-НОРМАТИВНЕ ЗАБЕЗПЕЧЕННЯ «ДОСТУПНОСТІ» ДЛЯ ОСІБ З ІНВАЛІДНІСТЮ В УКРАЇНІ.

2.1. Доступність як один із головних чинників забезпечення прав осіб з інвалідністю.

Зазвичай питання доступності пов'язують з маломобільними групами населення та особами з інвалідністю, хоча вона торкається значного ширшого кола людей. Вивчення їх потреб лежить в основі принципів доступності.

У широкому розумінні доступність — це усунення існуючих бар'єрів, які заважають людині скористатися своїм правом на освіту, працевлаштування, відпочинок, охорону здоров'я, інформацію тощо. Тому оцінка стану доступності вимагає комплексного і універсального підходу.

Фактично доступність — це показник того, якою мірою «продукт» або послуга можуть бути використані особою з інвалідністю так само ефективно, як вони використовуються людиною, яка не має інвалідності.

Нині в Україні реалізація багатьох прав осіб з інвалідністю не можлива через відсутність належного забезпечення доступності.

Наприклад, недоступність до процедур правосуддя заважає реалізації прав, які передбачені статтею 13 Конвенції ООН про права інвалідів та чинним законодавством України; архітектурна недоступність приміщень, виключає осіб з інвалідністю з участі в політичному та суспільному житті тощо. Позбавляє цієї участі і недоступності інформаційно-комунікаційних технологій та засобів.

Для того щоб реалізувати своє право на самостійне життя, людина з психічними порушеннями повинна мати доступ до лікарень/медичних послуг, які включатимуть не тільки архітектурну доступність споруд, але й професійний та коректний підхід до надання послуг зі сторони медичного персоналу закладів.

Концепція доступності пов'язана з різними потребами і функціональними можливостями користувачів.

Якщо незряча людина користується функціями автомата з продажу залізничних квитків, наскільки легко як зряча, то можна сказати, що цей автомат є доступним для незрячих людей. Однак особа, яка користується інвалідною коляскою, може сказати про цей самий автомат, що їй важко скористатися його послугами. Тоді автомат вважається недоступним для людини на колясці. Іноді людина, може скористатися тільки деякими функціями, тоді буде вважатися, що даний автомат є «відносно» доступний.

У тих випадках, коли вимагається, щоб «продукти» та послуги були доступними, або оцінюються ступінь доступності, зазвичай посилаються на визнаний її стандарт. Стандарти доступності для конкретних видів «продукції» часто є спробою кількісно описати доступність у вимірюваних величинах шляхом перерахування необхідних характеристик, об'єктивних тестів і критеріїв за принципом: відповідає/не відповідає.

Практично доступність визначається досвідом осіб з інвалідністю. Чим більше людей, які можуть скористатися «продуктом», чим більше завдань вони можуть вирішити з його допомогою і чим легше їм дається рішення цих завдань — тим доступнішим є даний «продукт». Фактично, «продукт» або послуга доступні тією мірою, якою їх конструкція, пристрій або форма надання послуги задовольняють потреби людей з інвалідністю.

Принципи доступності формуються на загальних вимогах до доступності (фізична доступність, безпека, інформативність, зручність) та з урахуванням своїх суттєвих специфічних характеристик, що будуть відображати правильне використання існуючих стандартів та норм.

Наприклад, під безпекою архітектурного середовища слід розуміти можливість безперешкодного проживання у житловому будинку, відвідування об'єктів обслуговування без ризику бути травмованим будь-яким чином, заподіяння шкоди своєму майну, будинку, споруді чи обладнанню. Це стосується розміщення вхідних площадок, сходів і підйомних пристроїв та їх захисту від атмосферних опадів; шляхів руху маломобільних відвідувачів усередині будинку, а також матеріалів для огорожень, дверей тощо. Все це повинно регламентуватися державними будівельними нормами та стандартами.

Під безпекою в інформаційній доступності слід розуміти повну доступність механізмів управління, команд або даних, що дають змогу всім користувачам сприймати їх, розуміти та маніпулювати ними.

Для людей з інвалідністю доступність відкриває шлях до можливості отримання освіти, працевлаштування, лікування, відпочинку, адаптації, до можливості вести незалежний спосіб життя. Відстоюючи свої законні інтереси, люди з інвалідністю сприяють поліпшенню середовища проживання, підвищенню якості та рівня життя для більшої частини населення.

Створення безбар'єрного середовища є суспільним благом і тісно пов'язане з соціальним та економічним розвитком країни в цілому.

2.2. Чинні нормативні документи щодо забезпечення доступності для маломобільних груп населення.

У сфері міжнародних прав людини протягом тривалого часу право на «доступність» не було визначено. Мова швидше йшла про право на забезпечення рівних можливостей для осіб з інвалідністю на рівні з іншими.

Наприклад, у статті 21 Загальної декларації з прав людини йдеться про право кожного на «рівний доступ до державної служби в своїй країні»²³. У статті 26 зазначається, що «технічна і професійна освіта повинна бути загальнодоступною, а вища освіта повинна бути доступною для всіх на основі здібностей кожного».

Міжнародний пакт про громадянські і політичні права²⁴ у статті 25, містить посилання на «доступність», яке стосується права кожного громадянина без будь-якої дискримінації «допускатися в своїй країні на загальних умовах рівності до державної служби».

У статті 13 Міжнародного пакту про економічні, соціальні та культурні права²⁵ (далі — МПЕСКП) міститься посилання щодо доступності «середня освіта в її різних формах, включаючи професійно-технічну середню освіту, повинна бути відкрита і зроблена доступною для всіх шляхом вжиття всіх необхідних заходів». У Зауваженні загального порядку № 5²⁶ щодо осіб з інвалідністю, зокрема, підкреслюється необхідність для держав-учасників МПЕСКП забезпечити, щоб люди з інвалідністю мали повний доступ до транспорту, медичного обслуговування, робочих місць, житла, охорони здоров'я, освіти, культурних та розважальних центрів, а також інших послуг та місць, що мають відношення до здійснення економічних, соціальних і культурних прав.

Конвенція ООН про права дитини (КПД)²⁷ містить посилання на необхідність забезпечення доступу до інформації (стаття 17), медичного обслуговування та освіти, щодо здоров'я і харчування (стаття 24), до освіти (стаття 28), до юридичної допомоги, у разі позбавлення волі (стаття 37). Стаття 23 безпосередньо стосується прав дітей з інвалідністю і наголошує на необхідності забезпечення ефективності доступу до послуг «у галузі освіти, професійної підготовки, медичного обслуговування, відновлення здоров'я, підготовки до трудової діяльності та доступу до засобів відпочинку...»

23 Загальна декларація прав людини. — Режим доступу: http://zakon0.rada.gov.ua/laws/show/995_015

24 Міжнародний пакт про громадянські і політичні права. Міжнародний пакт ратифіковано Указом Президії Верховної Ради Української РСР N 2148-VIII (2148-08) від 19.10.73). — Режим доступу: http://zakon1.rada.gov.ua/laws/show/995_043

25 Міжнародний пакт про економічні, соціальні і культурні права. Міжнародний пакт ратифіковано Указом Президії Верховної Ради Української РСР N 2148-VIII (2148-08) від 19.10.73. — Режим доступу: http://zakon4.rada.gov.ua/laws/show/995_042

26 Замечание общего порядка № 5: Лица с какой-либо формой инвалидности. (Одиннадцатая сессия, 1994 год). <http://www1.umn.edu/humanrts/russian/gencomm/Repcomm5e.html>

27 Конвенція про права дитини. Конвенцію ратифіковано Постановою ВР N 789-XII (789-12) від 27.02.91), http://zakon4.rada.gov.ua/laws/show/995_021

У Стандартних правилах забезпечення рівних можливостей для інвалідів²⁸ в Правилі 5 зазначається «що держави повинні визнати важливість забезпечення доступності в процесі створення рівних можливостей для інвалідів у всіх сферах суспільства». Дане Правило закликає держави усунути бар'єри, що перешкоджають використанню матеріального оточення. До числа таких заходів слід включити розробку стандартів і керівних принципів, а також розгляд питання про прийняття законодавчих актів; підготовку архітекторів та інших фахівців, які в силу своєї професії займаються проектуванням і створенням матеріального оточення, з обов'язковим проведенням консультацій з людьми з інвалідністю. Правило 5 також містить заклик щодо забезпечення доступу до комунікацій та інформацій.

Конвенція ООН про права інвалідів²⁹ (КПІ) є першим юридично обов'язковим міжнародним документом, який визначає обов'язки урядів щодо забезпечення доступності з тим, щоб люди з інвалідністю могли «жити незалежно і повною мірою брати участь у всіх аспектах життя». Зокрема, у статті 9 зазначено, що держава має створити умови, щоб люди з інвалідністю мали доступ до усіх об'єктів і послуг на рівні з іншими, таких як «будівлі, дороги, транспорт та інші внутрішні та зовнішні об'єкти, включаючи школи, житлові будинки, медичні установи і робочі місця», а також до інформації та зв'язку і аварійно-рятувальних служб, інших об'єктів і послуги, котрі надаються для населення як у міських, так і в сільських районах. Крім того, у даній статті визначається умова до держав щодо виявлення та усунення перешкод та бар'єрів, які заважають доступності.

Дотримання вимог даної статті є обов'язковим не тільки для місцевих і національних органів влади, державних установ. Вона передбачає також обов'язок приватних структур і осіб, що надають послуги населенню, урахувати всі аспекти забезпечення доступності для осіб з інвалідністю. Таким чином, хоча Конвенція не є документом прямої юридичної сили (обов'язковою) для приватних осіб (тільки держави можуть бути пов'язані міжнародними договорами), вона зобов'язує держави вживати заходів до того, щоб приватні особи, над якими вони здійснюють контроль діяли в відповідності до цілей і зобов'язань за статтею 9 КПІ. Такими приватними об'єктами можуть бути ресторани, таксі, супермаркети та інші компанії, що пропонують обладнання та послуги для громадськості.

На шляху інтеграції до європейського та світового співтовариства Україна ратифікувала низку міжнародних правових актів, які здійснили певний вплив на формування національної державної політики і практики щодо забезпечення рівних можливостей для всіх громадян, впровадження принципів доступності в різні сфери життєдіяльності осіб з інвалідністю.

Більшість положень цих актів трансформовані в національне законодавство. Широкий спектр дій щодо людей з інвалідністю незалежно від її групи та причини інвалідності визначає Закон України «Про основи соціальної захищеності інвалідів

28 Стандартные правила обеспечения равных возможностей для инвалидов. Резолюция 48/96 Генеральной Ассамблеи ООН http://zakon4.rada.gov.ua/laws/show/995_306

29 Конвенция про права инвалидов. Конвенцию ратификовано Законом N 1767-VI (1767-17) від 16.12.2009 http://zakon3.rada.gov.ua/laws/show/995_g71

України»³⁰. Крім того, з метою врегулювання правового положення окремих груп осіб з інвалідністю та забезпечення принципів «доступності» прийняті:

Закони України:

«Про соціальні послуги»³¹, «Про регулювання містобудівної діяльності»³², «Про доступ до публічної інформації»³³, «Про захист прав споживачів»³⁴, «Про транспорт»³⁵, «Про внесення змін до деяких законодавчих актів України щодо посилення відповідальності та вдосконалення державного регулювання у сфері містобудівної діяльності»³⁶.

Укази Президента України:

«Про першочергові заходи щодо створення сприятливих умов життєдіяльності осіб з обмеженими фізичними можливостями»³⁷ від 01.06.2005 № 900, «Про додаткові невідкладні заходи щодо створення сприятливих умов для життєдіяльності осіб з обмеженими фізичними можливостями»³⁸ від 18.12.2007 № 1228/2007,

«Про заходи щодо розв'язання актуальних проблем осіб з обмеженими фізичними можливостями»³⁹ від 19.05.2011 № 588/2011,

«Про першочергові заходи щодо поліпшення становища осіб з вадами зору» від 02.03.09 № 113/2009.

Постанови Кабінету Міністрів України:

«Про затвердження Порядку проведення конкурсу з перевезення пасажирів на автобусному маршруті загального користування» від 03.12. 2008 № 1081,

«Про затвердження плану заходів щодо створення безперешкодного життєвого середовища для осіб з обмеженими фізичними можливостями та інших маломобільних груп населення на 2009—2015 роки» «Безбар'єрна Україна» від 29.07.2009 № 784,

«Про затвердження правил паркування транспортних засобів» від 03.12.2009 № 1342,

«Про затвердження Порядку організації інклюзивного навчання у загальноосвітніх навчальних закладах» від 15.08 2011 № 872 тощо.

Важливо, що прийнято також низку документів, спрямованих на залучення представників громадських організацій осіб з інвалідністю до підготовки та прийняття рішень, котрі впливають на їх життя.

30 Відомості Верховної Ради УРСР (ВВР), 1991, № 21, ст.252

31 Відомості Верховної Ради України (ВВР), 2003, № 45, ст.358

32 Відомості Верховної Ради України (ВВР), 2011, № 34, ст.343

33 Відомості Верховної Ради України (ВВР), 2011, № 32, ст. 314

34 Відомості Верховної Ради УРСР (ВВР), 1991, № 30, ст.379

35 Відомості Верховної Ради України (ВВР), 1994, N 51, ст.446

36 Відомості Верховної Ради України (ВВР), 2012, № 29, ст.345

37 Офіційний вісник України від 17.06.2005 2005 р., № 22, стор. 16, стаття 1192, код акту 32589/2005

38 Офіційний вісник Президента України від 21.12.2007, № 38, стор. 69, стаття 1047

39 Офіційний вісник Президента України від 03.06.2011 2011 р., № 16, стор. 43, стаття 741

Зокрема:

«Про забезпечення участі громадськості у формуванні та реалізації державної політики»⁴⁰,

«Типове положення про громадську раду при міністерстві, іншому центральному органі виконавчої влади, Раді міністрів Автономної Республіки Крим, обласній, Київській та Севастопольській міській, районній, районній у м. Києві та Севастополі державній адміністрації»⁴¹,

«Порядок сприяння проведенню громадської експертизи діяльності органів виконавчої влади»⁴², «Типове положення про комітети забезпечення доступності осіб з інвалідністю та інших маломобільних груп населення до об'єктів соціальної та інженерно-транспортної інфраструктур»⁴³.

Правила розроблення національних нормативних документів»⁴⁴ та ДСТУ 1.11:2004 «Національна стандартизація. Правила проведення експертизи проектів національних нормативних документів»⁴⁵ щодо погодження проектів національних стандартів із громадськими організаціями інвалідів по зору, слуху, з ураженням опорно-рухового апарату та інших маломобільних груп населення.

Визнання людей з інвалідністю експертами-користувачами в процесі формування безбар'єрного середовища великий крок вперед. Це фактично головний чинник, що суттєво вплинув на зміну прав людини у сфері доступності.

2009 року була затверджена Державна програма «Безбар'єрна Україна», на підставі якої прийняті обласні програми щодо створення доступного середовища та забезпечення транспортної доступності. На жаль, виконання «даної програми не відбувається в тих обсягах, які заплановані. У більшості випадків міністерства та відомства формально ставляться до її виконання.⁴⁶ Громадські організації вважають, що однією з причин цього є відсутність ефективного механізму контролю за її виконанням, а також відсутність розуміння у посадових осіб соціальної та економічної переваги дотримання принципів доступності та універсального дизайну».

З метою приведення законодавства України у відповідність до положень Конвенції ООН про права інвалідів та на виконання Державної цільової програми «Національний план дій з реалізації Конвенції про права інвалідів» на період до 2020 року⁴⁷ нині вносяться зміни в існуючі нормативні документи та розробляються нові відповідно до міжнародних стандартів в питаннях універсального дизайну та доступності (архітектурної, транспортної, інформаційної).

40 <http://zakon1.rada.gov.ua/laws/show/996-2010-%D0%BF>

41 Офіційний вісник України від 12.11.2010 2010 р., № 84, стор. 36, стаття 2945, код акту 53292/2010

42 Затверджено Постановою Кабінету Міністрів України від 05.11.2008 р. №976, Офіційний вісник України від 21.11.2008 2008 р., № 86, стор. 100, стаття 2889, код акту 44890/2008

43 Затверджено спільним наказом Мінбуду та Мінпраці України від 08.09.2006, №300/339. <http://zakon.nau.ua/doc/?code=%76%30%33%30%30%36%36%37%2D%30%36>

44 <http://www.budinfo.org.ua/doc/1812003.jsp>

45 <http://www.budinfo.org.ua/doc/1815591.jsp>

46 Альтернативний звіт громадських організацій до Комітету ООН з прав людей з інвалідністю.К.-2012, НАІУ

47 Постанова Кабінету Міністрів України від 1 серпня 2012 року № 706 <http://zakon3.rada.gov.ua/laws/show/706-2012-%D0%BF#n13#n13>

2.3. Історія розвитку руху за створення безбар'єрного середовища.

Історія розвитку руху за права осіб з інвалідністю — це історія окремих людей і організацій, країн і світової спільноти. У кожній країні вона має свої особливості, передумови, але і спільні цілі — покращення становища осіб з інвалідністю, забезпечення реалізації їхніх прав, інтеграція у суспільство.

Історія руху людей з інвалідністю за створення безбар'єрного середовища — це історія боротьби за самоутвердження, за реалізацію права на повноцінне життя. Адже забезпечення доступності (архітектурної, транспортної, інформаційної) — це шлях до реалізації права на освіту, працевлаштування, відпочинок, охорону здоров'я, необхідну інформацію тощо.

Боротьба за вирішення проблем «доступності» пов'язана з певними історичними етапами суспільного розвитку — війни і повернення після їх завершення, великої кількості людей, які мали «каліцтва», але прагли незалежності, мобільності та включення в життя суспільства; технічний прогрес і поява можливостей реабілітації здоров'я; утвердження соціальної моделі інвалідності, створення системи захисту прав людини тощо.

У 1970-х роках минуло століття уряд США почав розглядати осіб з інвалідністю як суспільну меншину — групу, громадянські права якої потребують захисту нарівні з іншими, наприклад, афроамериканцями. Ініціатори таких поглядів швидко переконались у необхідності прийняття спеціальних нових законів стосовно захисту прав та інтересів осіб з інвалідністю. До цього всі законодавчі ініціативи, програми надання соціальної допомоги базувалися на традиційному підході — на здатності «інваліда» пристосуватися до умов світу здорових людей і сегрегації тих, хто не міг брати участь у нормальному житті.

Під тиском громадськості був прийнятий Закон «Про права інвалідів», який відобразив зміни у ставленні до людей з інвалідністю і гарантував реалізацію прав цієї групи населення. З прийняттям його люди почали замислюватися не тільки над тим, як зробити будівлі доступними, але й над тим, як допомогти особам з інвалідністю інтегруватися в суспільство і брати участь у всіх сферах життєдіяльності. Вимоги Закону поширювалися на школи, громадські місця, лікарні, на всі гілки влади. Вперше у Законі «Про реабілітацію» (США, 1973 р.) дизайн навколишнього середовища був визнаний як одна з умов досягнення громадянських прав. Але його правові вимоги щодо дизайну розповсюджувались тільки на установи, які фінансувались із державних фондів. Вони були зосереджені на потребах людей з обмеженою мобільністю, в основному тих, хто переміщується за допомогою інвалідних колясок та незрячих.

Прийняття Закону «Про реабілітацію» забезпечило створення Ради з питань доступності архітектурних та транспортних об'єктів для людей з інвалідністю, а також виділення коштів для професійного навчання фахівців.

Рух за незалежне проживання, який виник в США в 1970-х р., може слугувати прикладом боротьби людей з інвалідністю за безбар'єрне середовище, за зміну сприйняття та підходів до питань інвалідності:

особи з інвалідністю визначалися як рівноправні споживачі послуг, а не як пацієнти;

існуючі проблеми розглядалися як результат нездоланих бар'єрів у навколишньому середовищі, а не як результат фізичних або психічних порушень.

Даний рух був підтриманий багатьма громадськими організаціями у різних країнах світу і став частиною ініціатив за створення доступного середовища, транспорту, послуг тощо. Він дав поштовх громадським організаціям включитися в боротьбу за свої права.

Знаменно, що саме з цього часу уряди багатьох країн починають змінювати свою політику стосовно забезпечення та реалізації прав людей з інвалідністю шляхом перегляду і зміни законодавства та практичної діяльності.

У минулому столітті в Канаді люди з інвалідністю зазнавали безліч проблем – доступність робочого місця, доступність до освіти, громадських приміщень, послуг тощо. Уряд Канади звернув увагу на бар'єри, з яким зустрічається ця група населення і прийняв Закон «Про права людини», яким було проголошено, що всі мають рівні права незалежно від статі, національності, раси, релігії, інвалідності.

За активної участі громадських організацій в Іспанії Законом рівних можливостей, недискримінації та універсального доступу для людей з інвалідністю впроваджуються вимоги доступності. На його підставі було розроблено наступні законодавчі акти, що встановлюють основні вимоги доступності адміністративних будинків, місць громадського призначення; забезпечується доступ до технологій, продуктів, послуг, інформаційно-комунікаційних технологій, транспорту, правосуддя, культурного спадку. Створюється система розгляду скарг та заяв.

Боротьба людей з інвалідністю за створення доступного середовища була закріплена в федеральному Законі Австралії «Про рівність осіб з інвалідністю», який набув чинності 2006 року. Відповідно до нього більшість державних органів мали розробити плани із забезпечення доступності та співпраці з громадськими організаціями осіб з інвалідністю. Запроваджувався цікавий механізм захисту прав у судах.

Перед тим, як звертатися до суду, постраждала особа повинна пройти процедуру примирення. Вона є простою, безкоштовною для осіб з інвалідністю і займає 60 днів. Досвід показав, що в більшості випадків приймається рішення, яке задовольняє обидві сторони. Якщо рішення не знайдено, людина з інвалідністю може звернутися до суду. Але, як доводить практика, через 5 років після прийняття Закону, суди не були перевантажені справами про дискримінацію осіб з інвалідністю. Чому? Виявилось, що основним бар'єром була не вартість адаптації доступності споруд, транспортних засобів, послуг, а низький рівень поінформованості постачальників товарів та послуг. Австралійські організації людей з інвалідністю відмічають, що сьогодні головним завданням у питаннях доступності є чіткий та прозорий контроль за чинним законодавством.

З 2001 року в Україні питаннями створення доступного середовища почала займатися громадська організація Національна Асамблея інвалідів України (НАІУ). У співпраці з державними структурами була започаткована програма «Безбар'єрна Україна», за роки реалізації якої НАІУ здобула досвід у вирішенні проблем доступності та створенні універсального дизайну, налагодила співпрацю з

міжнародними партнерами з США, Канади і багатьох європейських країн. Саме тому НАІУ було визнано суб'єктом розробки та виконання Указів Президента України «Про першочергові заходи щодо створення сприятливих умов життєдіяльності осіб з обмеженими фізичними можливостями» від 01.06.2005 №900;

«Про додаткові невідкладні заходи щодо створення сприятливих умов для життєдіяльності осіб з обмеженими фізичними можливостями» від 18.12.2007 №1228.

Відповідно до цих документів було передбачено посилення громадського впливу на процеси створення безбар'єрності через дорадчо-консультативні органи Комітети доступності. Створення такої структури відкрило шлях до формування на всій території України мережі активістів з числа представників громадських організацій, яка нині здійснює контрольню-консультативну функцію як на державному, так і місцевому рівнях. Нині представники НАІУ входять до складу Комітетів доступності, які діють при профільних міністерствах та відомствах; до складу обласних та міських комітетів доступності. 2007 року НАІУ ініціювала проведення першої Всеукраїнської наради «Безбар'єрна Україна» за участі Президента України, представників профільних міністерств та відомств, громадських організацій людей з інвалідністю, правозахисних організацій, засобів масової інформації з метою винесення питань доступності на всеукраїнське обговорення. Нарада дала поштовх та привернула увагу громадськості і державних структур до постійного моніторингу цих питань.

За період діяльності зі створення доступного середовища, транспорту Національна Асамблея інвалідів України⁴⁸ має певні напрацювання та досягнення: налагоджена співпраця з профільними міністерствами та відомствами; створено Інтернет-портал «Безбар'єрна Україна» для широко інформування з цих питань; розроблено курс «Доступність та універсальний дизайн» для студентів ВНЗ, архітекторів, представників комітетів доступності, інспекторів ДАБІ⁴⁹ посадових осіб, громадських організацій; постійно проводяться аудити доступності; вносяться рекомендації щодо змін до існуючих стандартів тощо.

2012 року на виконання Указу Президента України «Про додаткові невідкладні заходи щодо створення сприятливих умов для життєдіяльності осіб з обмеженими фізичними можливостями» від 18.12.2007 № 1228 та відповідного доручення Кабінету Міністрів України від 23.06.2009 №51884/243/1-07 Міністерством регіонального розвитку, будівництва та житлово-комунального господарства України, Державним підприємством «УкрНДІпроцивільбуд», ВАТ «КиївЗНДІЕП», Національною Асамблеєю інвалідів України, Всеукраїнською громадською організацією «Центр туризму інвалідів України», всеукраїнськими громадськими організаціями людей з інвалідністю було підготовлено Національну доповідь «Безперешкодний доступ осіб з інвалідністю до об'єктів соціальної, транспортної інфраструктури та зв'язку».

48 НАІУ на грудень 2012 року налічувала 108 громадських організацій з різних областей України – прим. авт.

49 ДАБІ- державна будівельна архітектурна інспекція-прим. авт.

Мета Національної доповіді дати оцінку існуючого стану створення безперешкодного життєвого середовища для осіб з обмеженими фізичними можливостями та інших маломобільних груп населення до об'єктів соціальної, транспортної інфраструктури та зв'язку, а також з'ясувати проблеми і розробити пропозиції щодо їх вирішення.

На жаль, і сьогодні питання забезпечення доступності та участі в цьому процесі громадських організацій людей з інвалідністю не тільки для України, алей для багатьох країн світу залишаються актуальними. Підтвердження цього можуть бути матеріали Дня загальних дискусій з питань доступності⁵⁰, проведеного 2010 року Комітетом ООН з прав людей з інвалідністю.

50 <http://www.ohchr.org/EN/HRBodies/CRPD/Pages/DGD7102010.aspx>

РОЗДІЛ 3. ДОСТУПНІСТЬ АРХІТЕКТУРНОГО СЕРЕДОВИЩА.

3.1. Доступність у різних сферах життєдіяльності.

Дослідження, проведені Організацією Об'єднаних Націй (ООН), засвідчили: 10%—15% жителів країн світу, або близько 650 мільйонів людей, мають ті чи інші функціональні порушення.

Існує велика ймовірність того, що ці люди можуть належати до бідних верств населення.

Відсторонення осіб з інвалідністю від інфраструктури, сфери обслуговування, обмеження їх соціальних контактів та участі в житті суспільства є причиною зниження їх соціальних, освітніх, економічних можливостей, що підвищує ризик того, що вони не зможуть позбутися бідності або їх становище буде погіршуватися.

Забезпечення вільного доступу і можливості переміщення в різних об'єктах громадського користування є важливим фактором подолання безпорадності та ізольованості людей з інвалідністю. Архітектурна доступність, як і доступність в інших сферах, підвищує шанси знайти роботу, здобути освіту, користуватися громадськими послугами, брати участь у різних соціальних, культурних, оздоровчих заходах, трудовому процесі, і таким чином, бути активними учасниками соціально-економічного та політичного життя суспільства. Адже обмежений доступ до будівель часто визнається людьми з інвалідністю як основна перешкода для отримання освіти, можливості працювати, отримувати якісні медичні послуги, долучатися до всіх сфер суспільного життя.

Дотримання міжнародних зобов'язань вдвоє скоротити до 2015 року⁵¹ кількість людей, що живуть на межі бідності, стала найважливішою політичною проблемою. За даними ООН — одна з п'яти осіб серед найбіднішої частини населення є людиною з інвалідністю. Багато країн із низьким рівнем доходів на душу населення прийняли стратегічні програми зниження рівня бідності. Для досягнення проголошених цілей вагоме значення має розробка і впровадження заходів зі зниження ізольованості та дискримінації стосовно людей з інвалідністю.

Полегшення доступу людей з інвалідністю до будівель та приміщень і, відповідно, розширення їх освітніх та економічних можливостей, стане вагомим засобом вирішення цієї проблеми.

Головна мета створення доступного архітектурного середовища — це створення відкритого суспільства для всіх.

51 Цілі розвитку тисячоліття <http://www.undp.org.ua/ua/millennium-development-goals/mdgs-in-ukraine>

3.2. Державні будівельні норми (ДБН) та їх структурне наповнення.

Нормативна база в будівництві визначає не тільки основні технічні вимоги до об'єктів галузі, але й вирішує з їх допомогою окремі вимоги суспільства щодо його демократизації, інтеграції до європейського та світового співтовариства. Зарегламентована в будівельних нормах державна турбота про права людей з інвалідністю є мірилом її соціальної справедливості, ознакою рівня цивілізованості.

Перелік об'єктів (будинків, споруд, приміщень, місць обслуговування), доступних для маломобільних відвідувачів, складається і затверджується у встановленому порядку за узгодженням з територіальними органами соціального захисту населення з урахуванням думки громадських об'єднань інвалідів.

Відповідно до Програми «Безбар'ерна Україна» і Плану заходів щодо створення безперешкодного середовища для осіб з обмеженими фізичними можливостями та інших маломобільних груп населення на 2009— 2015 роки передбачається формування умов для вільного доступу маломобільних груп населення до об'єктів житлового та громадського призначення. Прийнято ряд законодавчих та нормативних актів з цих питань. Окрім цього, діє значна кількість документів, що стосуються технічних умов проектування з урахуванням потреб маломобільних груп населення.

Технічні вимоги щодо доступності житлових, громадських і виробничих будинків і споруд для МГН упорядковані в нормативних документах – Державні будівельні норми (ДБН). Основоположними ДБН є В.2.2-17:2006 «Будинки і споруди. Доступність будинків і споруд для маломобільних груп населення»⁵², які набули чинності з 01.05.2007 і введені на заміну ВСН 62-91 «Проектирование среды жизнедеятельности с учетом потребностей инвалидов и маломобильных групп населения». У цьому документі містяться вимоги до проектування та реконструкції цивільних (житлових та громадських) будинків і споруд. У ньому наводяться вимоги до облаштування земельних ділянок, де враховуються різні види тактильних засобів на пішохідних шляхах; облаштування автостоянок; спорудження сходів і пандусів, світлової та звукової інформуючої сигналізації ліфтів та підйомників; вимоги до світлової застосування опоряджувальних матеріалів для організації шляхів евакуації та пожежонебезпечних зон.

Крім того, у ДБН враховано вимоги до проектування санітарно-гігієнічних приміщень для індивідуального користування в житлових та громадських будинках, визначено їх розміри та геометричні параметри зон, якими користуються особи з інвалідністю, запропоновані зразки індивідуальних шаф для зберігання одягу осіб з інвалідністю, що користуються кріслом-коляскою, у роздягальнях спортзалів; наведені вимоги щодо пожежної безпеки; до організації місць для людей, які переміщуються за допомогою інвалідних колясок та осіб з порушенням органів слуху в культурно-видовищних закладах; до систем індивідуального прослуховування в аудиторіях та лекційних залах; до розміщення, площі та організації робочих місць та робочих зон МГН.

До містобудівної групи будівельних норм відноситься:

ДБН 360-92 «Містобудування. Планування і забудова міських і сільських поселень»⁵³, де сформульовано вимоги щодо забудови місць проживання МГН, обладнання місць працевдатних осіб з інвалідністю на території сіл і селищ, до розрахункових параметрів вулиць і доріг міст (доріжки для проїзду інвалідних колясок, ширина пішохідних доріжок тощо), до спеціальної розмітки автотранспортних засобів для МГН.

ДБН В.2.3-4-2000 «Споруди транспорту. Автомобільні дороги», де сформульовано вимоги до забезпечення можливості руху по пішохідних доріжках інвалідних колясок.

ДБН В.2.3-5-2001 «Споруди транспорту. Вулиці та дороги населених пунктів», у яких подаються вимоги до обладнання пішохідних доріжок і тротуарів для руху МГН, а також пішохідних переходів.

У ДБН В.2.2-9-2009 «Будинки і споруди. Громадські будинки та споруди. Основні положення» сформульовано вимоги до вузлів та комунікацій, спеціальних ліфтів і підйомників, безпеки експлуатації будинків, шляхів евакуації, до параметрів зон, просторів та елементів будинків і приміщень.

У ДБН В.2.2-10-2001 «Будинки і споруди. Заклади охорони здоров'я». У всіх розділах цього документа містяться вимоги до забезпечення доступності для МГН.

ДБН В.2.2-13-2003 «Будинки і споруди. Спортивні та фізкультурно-оздоровчі споруди» містять вимоги до забезпечення доступності для МГН доступності земельних ділянок відкритих спортивних споруд, місць для глядачів. Наведено необхідні параметри зон, просторів та елементів будинків, споруд і приміщень для МГН. Визначено розміри одночасної пропускної спроможності, наведено розміри площ роздягалень басейнів, залів, відкритих споруд для осіб з інвалідністю різних груп, а також перелік і розміри площ приміщень медико-відновлювальних центрів.

ДБН В.2.2-15-2005 «Будинки і споруди. Житлові будинки. Основні положення» містять вимоги щодо архітектурно-планувальних та конструктивних рішень житлових будинків за умови організації безбар'єрного архітектурного середовища, а також до облаштування спеціалізованого житла МГН та ліфтів.

ДБН В.2.2-16-2006 «Будинки і споруди. Культурно-видовищні та дозвіллеві заклади» зазначено вимоги до організації автостоянок, об'ємно-планувальних рішень будинків і приміщень кінотеатрів, клубів, центрів дозвілля, театрів з урахуванням потреб осіб з інвалідністю.

ДБН В.2.2-18:2007 «Будинки і споруди. Заклади соціального захисту населення», у яких містяться вимоги до будинків і споруд спеціалізованих закладів: будинків-інтернатів для громадян похилого віку та осіб з інвалідністю, психоневрологічних інтернатів, пансіонатів для ветеранів війни і праці; територіальних центрів соціального обслуговування пенсіонерів та одиноких непрацевдатних громадян, центрів реінтеграції бездомних громадян, соціальної адаптації осіб, звільнених із місць позбавлення волі, будинків нічного перебування та соціальних готелів, призначених для тимчасового притулку дорослих бездомних громадян із

53 Джерело: http://minregion.gov.ua/index.php?option=com_k2&view=item&id=2195:derzhavn%D1%96-bud%D1%96veln%D1%96-normi-ukra%D1%97ni&Itemid=132&lang=uk

урахуванням створення безбар'єрного середовища. 2012 року набуло чинності доповнення до цих ДБН щодо формування реабілітаційних закладів для осіб з розумовою відсталістю.

У ДБН 363-92 «Житлові будинки для осіб похилого віку сільської місцевості України» наводяться вимоги щодо розміщення будинків на земельних ділянках та архітектурно-планувальної організації спеціалізованих житлових будинків.

ДБН В.2.2-23:2009 «Будинки і споруди. Підприємства торгівлі», які містять вимоги щодо облаштування ліфтів та підйомників для осіб з інвалідністю, а також вимоги щодо доступності для МГН.

У ДБН В.2.2-24:2009 «Будинки і споруди. Проектування висотних житлових і громадських будинків» сформульовано вимоги до об'ємно-планувального рішення, поповерхового розміщення приміщень з постійним перебуванням МГН та осіб з інвалідністю.

У ДБН В.2.2-25:2009 «Будинки і споруди. Підприємства харчування (заклади ресторанного господарства)» визначено вимоги щодо об'ємно-планувальних рішень розміщення будинків підприємств харчування, забезпечення доступності до них осіб з інвалідністю та інших маломобільних груп населення.

У ДБН В.2.2-26:2010 «Будинки і споруди. Суди» містяться вимоги до забудови земельної ділянки, об'ємно-планувальних рішень будинків судів та їх окремих елементів, приміщень судових засідань та ін.

У ДБН В.2.2-28:2010 «Будинки і споруди. Будинки адміністративного та побутового призначення» сформульовані вимоги до облаштування: підприємств, на яких передбачається можливість використання праці осіб з інвалідністю; об'ємно-планувальних рішень адміністративних та побутових приміщень для працюючих осіб з інвалідністю; відкритих автостоянок і критих гаражів; ліфтів та піднімальних платформ.

У ДБН В.2.3-7-2010 «Споруди транспорту. Метрополітени» подано вимоги щодо забезпечення пропускну та провізної здатності станцій мілкового закладення; планування підземних вестибюлів; розміщення смуг на краях посадкової платформи станції; застосування світлових покажчиків або символів; організації підвуличних підземних переходів, які є входами (виходами) у підземний вестибюль станцій метрополітену та ін.

У ДБН В.2.2-ЦЗН-2004 «Будинки і споруди. Центри зайнятості населення базового рівня» подаються вимоги до об'ємно-планувальних та конструктивних рішень центрів зайнятості з урахуванням обслуговування МГН.

2012 року було внесено доповнення до ДБН В.2.2-3-97 «Будинки та споруди навчальних закладів». Воно стосувалося вимог щодо забезпечення умов для організації інклюзивного навчання дітей з особливими потребами/інвалідністю у загальноосвітніх школах, встановлювало загальні положення щодо проектування загальноосвітніх шкіл з організацією інклюзивного навчання, застосування спеціальних пристроїв тощо.

У ДСТУ-Н Б В.2.2-31:2011 «Будинки і споруди. Настанова з облаштування будинків і споруд цивільного призначення елементами доступності для осіб з вадами зору та слуху» подано вимоги щодо проектування та реконструкції житлових та громадських будинків і споруд з забезпеченням до них доступності осіб з

порушеннями зору, а також вимоги до інформаційного та інженерного обладнання приміщень для осіб з порушеннями слуху. Вперше подаються настанови стосовно технічних вимог до застосування тактильних наземних та підлогових покажчиків у будинках і спорудах цивільного призначення для осіб з вадами зору.

Найкращим в Україні унормованим документом, у якому викладені вимоги до формування безбар'єрного середовища, є «Альбом технічних рішень обладнання елементами безперешкодного доступу людей з обмеженими фізичними можливостями до об'єктів житлово-комунального призначення».

Основою багатьох проєктивних вимог та стандартів, включаючи ті, що мають безпосереднє відношення до адаптування і доступності приміщень, є необхідність врахування антропометричних даних людини.

Головними факторами забезпечення доступності та безпеки певного середовища є врахування просторових характеристик рухів людини у відповідності до її антропометричних даних. До просторових характеристик рухів людини віднесено розміри моторного поля (зони досяжності) та траєкторію рухів.

Моторним полем (за статичного положення тулуба) називають простір, який описується дугою радіусом витягнутої руки людини. У моторному полі розрізняють три зони досяжності — вертикальну, діагональну та фронтальну.

Враховуючи, що величина моторного поля людини обмежена її індивідуальними антропометричними даними (зріст, довжина рук), та/або компенсаторними засобами, які вона використовує, була визначена спільна зона досяжності⁵⁴, величина якої була б комфортною, а значить і безпечною для всіх людей.

Наприклад, зона досяжності людини, що переміщується за допомогою інвалідної коляски обмежена її сидячим положенням і статичністю тулуба⁵⁵, габаритами коляски та діаметром коліс, а також шириною підніжки коляски, які можуть обмежувати доступ людини до кутів приміщення, робочих місць, електричних розеток і вимикачів, гачків для одягу, полицок із книжками або посудом, ручок дверей, умивальників тощо. Зони досяжності дитини або людини з ахондроплазією зумовлена їх ростом і в основному співпадають із зонами досяжності людини, яка користується інвалідним візком.

Для людини з порушенням зору величина моторного поля співпадає із величиною моторного поля для звичайної дорослої людини. Але для цієї групи людей важливо передбачити за допомогою тактильних і контрастних покажчиків (або таких альтернативних засобів як перила) шляхи руху таким чином, щоб найважливіші елементи оточення лишались в зоні комфортної (діагональної чи горизонтальної) досяжності.

Так само потрібно враховувати параметри компенсаторних засобів при проєктуванні просторових значень середовища. Наприклад, в більшості випадків люди, які використовують при пересуванні милиці або ходунці, можуть переміщатися вузькими проходами, але при цьому кінці милиць стануть загрозою для решти людей, які ймовірно їх не помітять.

54 Див. Додаток 3 «Зони досяжності»

55 Переважна більшість людей у візках не можуть тримати баланс тулуба, тому вихід за межі моторного поля буде пов'язаний з додатковими незручностями.

3.3. Вплив компенсаторних та допоміжних засобів на формування доступного середовища.

При облаштуванні вуличного середовища, прилеглої до будівлі території, входів і внутрішнього простору (коридорів, кімнат, навчальних аудиторій, залів тощо) потрібно враховувати можливість та особливості використання компенсаторних і допоміжних засобів, які застосовують люди з інвалідністю, ступінь ураження таких людей та їх нозології. Наприклад, для людини, яка пересувається за допомогою візка, потрібно більше простору для маневрування та відсутність на шляхах руху порогів, бордюрів, сходів, сходинок, стрімких ухилів тощо. Для безпечного пересування та кращого запам'ятовування маршрутів для людей з ураженням зору необхідні певні тактильні та контрастні орієнтири, озвучений супровід візуальних оголошень, позначення шрифтом Брайля тощо. Для людей з порушенням слуху важлива не тільки наявність комунікативних технологій — доступної візуальної інформації (в тому числі про небезпеку в санвузлах), але й наявність персоналу, навченому основам жестової мови.

За нозологією людей з інвалідністю, які потребують спеціальних/допоміжних засобів або технологій для переміщення чи орієнтування, можна об'єднати у наступні групи:

- особи з порушенням опорно-рухового апарату;
- особи з порушенням зору;
- особи з порушенням слуху.

Відповідно до кожної нозології людей з інвалідністю пропонуються допоміжні засоби і пристрої, за допомогою яких вони можуть певною мірою компенсувати втрачені чи ослаблені функції організму, розширивши можливості особистої мобільності і межі незалежності від сторонньої допомоги⁵⁶.

Компенсаторні засоби — це засоби, які повністю (або значною мірою) компенсують втрачені/ослаблені функції організму і якими споживач вимушений користуватись постійно, та без яких неможливе (значно ускладнене) пересування, сприйняття зовнішньої (сенсорної) інформації чи здійснення інших соціальних функцій.

Допоміжні засоби — це засоби, які необхідні користувачу для спрощення процесу самообслуговування, або з метою підвищення безпеки та комфорту при переміщенні чи здійсненні інших соціальних функцій.

3.4. Посібники з питань створення безбар'єрного архітектурного середовища.

З метою роз'яснення необхідності та доцільності застосування вимог державних будівельних норм та стандартів щодо створення безбар'єрного архітектурного середовища розроблено спеціальні посібники і рекомендації.

Так, у «Збірнику законодавчих та нормативних документів щодо забезпечення безперешкодного доступу маломобільних груп населення до об'єктів житлово-цивільного призначення»⁵⁷ наводяться чинні на той час програми, рекомендації та інші нормативні документи з питань соціального захисту осіб з інвалідністю та проектування архітектурного безбар'єрного середовища

У «Рекомендаціях з архітектурно-планувальних рішень нових типів будинків навчально-виховного та лікувально-оздоровчого призначення для дітей-інвалідів, сиріт і дітей, які залишилися без піклування батьків»⁵⁸ подано рекомендації щодо проектування будинків дитини, дошкільних дитячих будинків, загально-освітніх та спеціальних шкіл-інтернатів для дітей з вадами фізичного та розумового розвитку (з порушенням зору, слуху, мовлення, опорно-рухового апарату, та розумово відсталих.

У «Нормалях планувальних елементів житлових і громадських будинків із урахуванням можливостей використання їх інвалідами» вміщено довідкові дані, конкретні рекомендації та ілюстративні матеріали щодо проектування житлових та громадських будівель і споруд із можливістю використання їх МГН. Тут містяться рекомендації щодо організації функціональних зон для осіб, які користуються кріслами-колясками; ширини проходів для осіб із порушенням опорно-рухового апарату, які використовують додаткові опори; ергономічні параметри осіб з порушеннями зору; вимоги до обладнання входів у будинки і приміщення, пандусів, підйомників, ліфтів; до коридорів і проходів, засобів інформації та орієнтації приміщень для МГН.

У посібнику містяться рекомендації щодо проектування житлових будинків, які стосуються організації вхідних вузлів, приміщень для схову колясок, вхідних просторів у квартирах для осіб з інвалідністю, планувальної організації особливостей санвузлів, кухонь, кухонь-ніш, загальних кімнат, спалень, облаштування лоджій тощо.

Даються детальні рекомендації щодо облаштування будівель спеціальними підйомниками, величини параметрів коридорів, планування санітарно-гігієнічних приміщень, їдалень, буфетів, обладнання магазинів, розміщення телефонів-автоматів, планування приміщень клубів тощо.

У методичному посібнику «Доступність до об'єктів житлового та громадського призначення для людей з інвалідністю»⁵⁹ вперше, крім методичних порад по формуванню доступного середовища, зібрано міжнародні та вітчизняні законодавчо-нормативні документи щодо доступності та універсального дизайну.

57 За загальною редакцією В.В.Куцевича, К.: «Укрархбудінформ», 2007

58 КиївЗНДІЕП, 2009

59 Видання п'яте, підготовленого Всеукраїнським громадським об'єднанням «Національна Асамблея інвалідів України», К.: 2011

У посібнику з проектування «Культові будинки і споруди різних конфесій»⁶⁰ наводяться вимоги щодо архітектурно-планувальної організації храмів з урахуванням доступності до них осіб з інвалідністю.

«Альбом технічних рішень обладнання елементами безперешкодного доступу людей з обмеженими фізичними можливостями до об'єктів житлово-комунального призначення»⁶¹ складається із чотирьох розділів і двох додатків.

У першому розділі «Організація доступності міського середовища» даються рекомендації щодо проектування безбар'єрного середовища, в якому особа, яка користується інвалідною коляскою, могла б вільно, без сторонньої допомоги пересуватися та здійснювати посадку в громадський та індивідуальний транспорт і висадку з нього.

У другому розділі «Засоби інформації та орієнтації інвалідів» подаються технічні рішення і наводяться параметри обладнання на містобудівній території та у будинках і спорудах. У третьому та четвертому розділах розглядаються питання обладнання житлових і громадських будинків і споруд з метою усунення всіх просторових і психологічних перепон та забезпечення доступності та комфортності маломобільних груп населення до всіх об'єктів, які вони відвідують або проживають.

«Методичні рекомендації з обладнання будівель громадського призначення елементами доступності для осіб з вадами зору та слуху»⁶² розроблено відповідно до ДБН В.2.2-17:2006 «Будинки і споруди. Доступність будинків і споруд для маломобільних груп населення».

У ньому подано рекомендації щодо обладнання будинків та споруд громадського призначення для осіб з порушеннями зору та слуху; викладено додаткові вимоги щодо забезпечення доступності вуличної мережі, метрополітену, залізничних та автобусних вокзалів, закладів та підприємств громадського обслуговування. Сформульовано технічні вимоги щодо обладнання тактильними наземними показниками будинків і споруд громадського призначення для осіб з порушенням зору.

Видання зазначених посібників та рекомендацій є одним із засобів спрямованих на оптимізацію роз'яснення принципів Конвенції ООН про права інвалідів та ліквідації бар'єрів для маломобільних груп населення в Україні і їх активізації в життя суспільства.

60 КиївЗНДІЕП, 2009

61 КиївЗНДІЕП, 2010

62 КиївЗНДІЕП, 2012

РОЗДІЛ 4. ТРАНСПОРТНА ТА ІНФОРМАЦІЙНА ДОСТУПНІСТЬ.

4.1. Поняття «транспортна доступність».

Транспорт — невід’ємна сфера повсякденного життя людей. Розробка та впровадження політики доступного транспорту сприяє покращенню життя людей, в тому числі і осіб з інвалідністю, слугує неодмінною умовою досягнення рівних можливостей та включення в суспільне життя всіх груп населення.

Поняття «доступний транспорт» можна розглядати, по-перше, як доступність самого транспортного засобу; по-друге, як облаштовану відповідно до чинних стандартів та потреб людей з інвалідністю і маломобільних груп населення транспортну інфраструктуру (місця для паркування, входи до терміналів, ліфти та ескалатори, телефонні кабінки, заклади торгівлі та харчування на території вокзалів; універсальні туалетні кабінки; забезпечення інформацією у відповідних форматах тощо.)

Важливим елементом транспортної доступності є забезпечення безпеки транспортних засобів та дій у надзвичайних ситуаціях, які не повинні створювати нерівності стосовно людей з інвалідністю.

Отже, «транспортна доступність» — це надана можливість людям із фізичними, сенсорними або когнітивними порушеннями залишатися мобільними і користуватися самостійно за будь-яких умов всіма послугами і транспортними засобами, які відкриті і надаються всьому населенню. Забезпечення доступності у сфері транспорту регламентується відповідними стандартами і вимогами.

Екологічні проблеми, старіння населення, міграція, обмеженість ресурсів, урбанізація та глобалізація є основними суспільними ситуаціями, які створюють виклики транспортній системі. Прискорене впровадження інноваційних технологій, інтеграція різних видів транспорту та використання принципів універсального дизайну є важливими умовами у подоланні наявних викликів. Сфера доступного транспорту повинна створюватися з урахуванням потреб людей з різними видами інвалідності та забезпечувати інтегрований підхід до надання послуг.

В Україні люди з інвалідністю не можуть повною мірою скористатися своїми правами на життя, освіту, охорону здоров’я, оскільки транспортна система в цілому залишається для них недоступною.⁶³

Згідно з законодавством єдину транспортну систему України⁶⁴ становить:

- транспорт загального користування (залізничний, морський, річковий, автомобільний і авіаційний. А також міський електротранспорт (у тому числі метрополітен);
- промисловий транспорт;
- відомчий транспорт;

63 Альтернативний звіт громадських організацій до Комітету ООН з прав людей з інвалідністю. НАІУ. К.-2012р

64 Закон України «Про транспорт» Відомості Верховної Ради України (ВВР), 1994, N 51, ст.446 система доступу: <http://zakon4.rada.gov.ua/laws/show/232/94-%D0%B2%D1%80>

- трубопровідний транспорт;
- шляхи сполучення загального користування.

За інформацією громадських організацій, ситуація з забезпеченням транспортної доступності потребує постійного громадського моніторингу⁶⁵ та контролю.

Залізнична галузь України «значно поступається розвиненим країнам за рівнем технологій, її технологічне устаткування є застарілим і відстає від світового стану техніки на кілька десятків років. На залізницях прогресує тенденція фізичної зношеності і морального старіння основних виробничих фондів, особливо рухомого складу. Зношеність рухомого складу, термін експлуатації якого складає 25 — 30 років, становить 85,4 %. Рівень безпеки, показники якості та ефективності перевезень пасажирів та вантажів, енергоефективності, техногенного навантаження на довкілля не відповідають більшості міжнародних вимог. Погіршуються соціальні стандарти якості пасажирських перевезень за такими показниками, як регулярність руху, безпека руху, наповненість транспортного засобу, забезпечення міським електротранспортом та автобусами великої місткості»⁶⁶.

Формуючи державну транспорту політику з урахуванням потреб осіб з інвалідністю та маломобільних груп населення потрібно передусім:

- забезпечити застосування принципів універсального дизайну при проектуванні транспортних засобів та навколишньої інфраструктури;

- гарантувати, щоб інформація про доступність транспортних маршрутів і рівень послуг були доступними і зрозумілими для всіх користувачів;

- забезпечити на державному та місцевому рівнях належне фінансування витрат на створення доступності на всіх видах транспорту та належної якості послуг;

- забезпечити організацію обов'язкової просвіти та навчання представників державних установ та інших співробітників, що працюють у транспортному секторі з питань доступності транспортної інфраструктури та питань інвалідності.

Позитивним є той факт, що останнім часом реалізація зазначених вимог та принципів знаходять реалізацію на окремих видах транспорту, хоча темпи цієї діяльності ще не задовольняють потреб і вимог часу.

Так, згідно з офіційною інформацією, під час підготовки до проведення фінальної частини чемпіонату Європи 2012 року з футболу, в Україні було збудовано з урахуванням потреб маломобільних груп населення та вимог міжнародних стандартів чотири нових аеровокзальних комплекси. Проведено на 50% оновлення громадського транспорту в містах, які приймали учасників чемпіонату. Новий транспорт, який випускає Львівський автобусний завод, обладнаний низькою підлогою, механічним трапом для інвалідних колясок у кількості 56 автобусів та 173 одиниць міського громадського транспорту поставлено у Донецьк, Київ, Львів⁶⁷.

65 Альтернативний звіт громадських організацій до Комітету ООН з прав людей з інвалідністю.К.-2012, НАІУ

66 Транспортна політика України та її наближення до норм Європейського Союзу / За ред. Марчіна Свенціцькі. – К.: Аналітично-дорадчий центр Блакитної стрічки, 2010. – 102 с. Безперешкодний доступ осіб з інвалідністю

67 Безперешкодний доступ осіб з інвалідністю до об'єктів соціальної, транспортної інфраструктури та зв'язку. Національна доповідь, К-201251. — Ст. 446. — Режим доступу: <http://zakon4.rada.gov.ua/laws/show/232/94-%D0%B2%D1%80>

Але заходи, що вживаються на забезпечення доступності на транспорті є недостатніми, і як зауважують громадські організації людей з інвалідністю є необхідність:

- переглянути чинні національні стандарти, технічні умови (транспорт, інфраструктура, надання послуг) щодо врахування потреб користувачів з інвалідністю/маломобільних груп населення;
- під час розробки нових стандартів, класифікаторів, технічних умов застосовувати принципи розумного пристосування та універсального дизайну, а також подавати проекти зазначених документів на експертизу до відповідних громадських організацій людей з інвалідністю;
- розробити єдину стратегію створення доступного транспорту.⁶⁸

68 Альтернативний звіт громадських організацій до Комітету ООН з прав людей з інвалідністю.К.-2012, НАІУ

4.2. Вимоги щодо доступності транспортної інфраструктури.

Доступність транспортної інфраструктури регламентується законами України, Постановами Кабінету Міністрів та розпорядженнями профільних міністерств та підписаними міжнародними угодами. Основними з них є:

Законодавство України:

«Про транспорт»⁶⁹, який визначає засади організації та діяльності автомобільного транспорту;

«Про залізничний транспорт»⁷⁰, який регламентує основні правові, економічні та організаційні засади діяльності залізничного транспорту загального користування;

«Про дорожній рух»⁷¹, що визначає правові та соціальні основи дорожнього руху з метою захисту життя та здоров'я громадян, створення безпечних і комфортних умов для учасників руху та охорони навколишнього природного середовища;

«Про міський електричний транспорт»⁷², що визначає правові, організаційні та соціально-економічні засади функціонування міського електричного транспорту загального користування на ринку транспортних послуг і спрямований на створення сприятливих умов для його розвитку, задоволення потреб громадян у доступних, якісних і безпечних перевезеннях.

«Про основи соціальної захищеності інвалідів в Україні»⁷³ зобов'язує підприємства та організації, що здійснюють транспортне обслуговування населення, забезпечити спеціальне обладнання транспортних засобів, вокзалів, аеропортів та інших об'єктів, яке б дало змогу інвалідам безперешкодно користуватися їх послугами. У тих випадках, коли діючі транспортні засоби не можуть бути пристосовані для використання інвалідами, органи місцевого самоврядування створюють інші можливості для їх пересування.

Постанови, розпорядження Кабінету Міністрів України і профільних міністерств:

Так, наприклад, схвалена розпорядженням Кабінету Міністрів України Концепція Державної цільової економічної програми розвитку автомобільних доріг загального користування на 2013—2018 роки»⁷⁴ передбачає проведення будівництва та реконструкції 2,2 тис. кілометрів автомобільних доріг згідно із сучасними європейськими стандартами з відповідною дорожньою інфраструктурою і розвитком автотранспортних коридорів, що дозволяє враховувати потреби осіб з інвалідністю.

Постановою Кабінету Міністрів України «Концепція Державної цільової програми підвищення рівня безпеки дорожнього руху в Україні на 2012—2016

69 <http://zakon2.rada.gov.ua/laws/show/232/94-%D0%B2%D1%80>

70 <http://zakon4.rada.gov.ua/laws/show/273/96-%D0%B2%D1%80>

71 <http://zakon1.rada.gov.ua/laws/show/3353-12>

72 <http://zakon4.rada.gov.ua/laws/show/1914-15>

73 <http://zakon2.rada.gov.ua/laws/show/про%20основи%20соціальної%20захищеності%20інвалідів%20в%20україні>

74 Розпорядження Кабінету Міністрів України від 3 вересня 2012 р. № 719-р

роки»⁷⁵ передбачено підвищення рівня безпеки пішоходів, у тому числі шляхом врахування потреб осіб з інвалідністю (звукові сигнали на переходах проїзної частини, тактильні орієнтири тощо).

Постановою Кабінету Міністрів України «Деякі питання сертифікації транспортних засобів, їх частин та обладнання»⁷⁶ передбачено впровадити з 1 січня 2013 року єдині технічні приписи для транспортних засобів, які перевозять осіб з інвалідністю та інші маломобільні групи населення, та виготовляються в Україні чи ввозяться на митну територію України.

Наказом Міністерства інфраструктури України встановлено Порядок затвердження конструкції транспортних засобів, їх частин та обладнання, визначено технічні приписи (вимоги) до транспортних засобів, які виготовляються в Україні чи ввозяться її митну територію, а також Порядок ведення реєстру сертифікатів транспортних засобів та обладнання, виданих виробниками сертифікатів відповідності транспортних засобів або обладнання.

Він встановлює вимоги до доступності транспортних засобів, призначених для перевезення пасажирів з обмеженою мобільністю в містах, згідно з Правилами ЄЕК ООН №107, а також вимоги ДСТУ ГОСТ 30478:2006 «Автобуси для перевезення інвалідів. Загальні технічні вимоги» щодо конструкції автобусів для перевезення осіб з інвалідністю. Крім того, встановлює додатково вимоги стосовно обладнання транспортних засобів, які використовуються на міських та приміських маршрутах, зовнішніми звуковими інформаторами номера та текстовими та звуковими системами у салоні для оголошення зупинок.

Доступність транспортної інфраструктури регламентують чинні нормативні документи в тому числі:

- ДБН В.2.3-1-2008 «Відомчі будівельні норми України «Споруди транспорту. Проектування, будівництво та експлуатація будівель і службово-технічних споруд залізничного транспорту при швидкісному та високошвидкісному русі поїздів».
- ДБН В.2.3-218-549:2011 «Споруди транспорту. Автомобільні дороги. Стоянки і майданчики для відпочинку та короткочасної зупинки автомобілів. Загальні вимоги проектування».
- ДБН В.2.3-218-550:2011 «Споруди транспорту. Автомобільні дороги. Зупинки маршрутного транспорту. Загальні вимоги проектування». Вимоги будівельних норм і стандартів забезпечують врахування потреб осіб з обмеженими фізичними можливостями при будівництві нових, проведенні реконструкцій та капітальних ремонтів існуючих об'єктів транспортно-дорожньої інфраструктури, зв'язку.

75 Постанова Кабінету Міністрів України від 8 серпня 2012 р. № 771

76 Постанова Кабінету Міністрів України від 09.06.2011 №738. Офіційний вісник України, 2011 р., № 55, стор. 20, стаття 2180, код акту 57632/2011

4.3. Сучасна логістика доступних транспортних засобів, послуг та інфраструктури.

Логістика доступного транспорту — це діяльність по створенню інфраструктури, послуг та забезпеченню переміщення осіб з інвалідністю і маломобільних груп населення на всіх видах транспорту з урахуванням їхньої безпеки. Вона передбачає розробку стратегії організації доступного транспорту, удосконалення законодавства, фінансове забезпечення, підвищення точності планування, аналізу та економічної оцінки ефективності дій, а також удосконалення системи організації навчання персоналу та послуг тощо.

Створення логістики «доступного транспорту» дає можливість уникнути обмежень у переміщенні осіб з інвалідністю та маломобільних груп населення, вести активне та самостійне життя, навчатися, працювати, відпочивати, займатися спортом, творчістю на рівні з іншими.

Важлива умова забезпечення логістики доступного транспорту — розробка та прийняття довгострокової стратегії, згідно з якою усі пасажирів, в тому числі люди з інвалідністю, мають користуватися всіма видами транспорту на рівних умовах. Пропагування і надання «спеціальних послуг і прийняття спеціальних рішень» має бути винятком, бо вони є «спеціальними», тому більш коштовними. Проекти в сфері доступного транспорту повинні розроблятися з урахуванням принципів універсального дизайну.

Комплексність транспортної політики, а значить комфорт і безпеку для всіх пасажирів, включаючи осіб з інвалідністю, має забезпечувати стандартизація. Стандарти мають бути сумісні з усіма видами транспорту, з метою створення його «безбар'єрності». Заходи безпеки повинні бути інтегровані в усі відповідні стандарти. Стандарти є вправним інструментом для забезпечення дотримання чинного законодавства в транспортній галузі. Всі зацікавлені сторони (міністерства та відомства, персонал аеропортів, вокзалів, портів, автостанцій, водії, дизайнери, громадські організації людей з інвалідністю та ін.) повинні працювати спільно, щоб зробити свій внесок для створення всебічного і доступного транспортного сектору.

У розробці стандартів, стратегії, організації навчання персоналу з метою забезпечення найкращих можливих результатів логістики доступного транспорту повинні брати участь користувачі — люди з інвалідністю. Посадові особи, які забезпечують функціонування системи громадського транспорту, а також персонал, який надає послуги, повинні в обов'язковому порядку отримувати інформацію з питань інвалідності в межах основної програми підготовки фахівців, щоб забезпечити реалізацію політики доступного транспорту.

Позитивний досвід впровадження стратегії доступного транспорту накопичено в багатьох країнах світу. Так, у структурі Федеральної транспортної адміністрації є спеціальна наукова служба, яка цілеспрямовано займається обміном досвідом роботи та адаптацією транспортної інфраструктури в країні. Наприклад, конструкцію низькопольних автобусів, які сьогодні використовуються в багатьох країнах, було нововведенням США.

Законодавство США вимагає, щоб всі транспортні структури мали паратранзитну систему — спеціалізовані автобусні перевезення для людей з інвалідністю та перевезення за викликом. Кількість людей, які користуються цією послугою, в країні невелике, оскільки це затратний вид транспорту. Тому місцеві перевізники (зокрема в Вашингтоні, округ Колумбія) віддають 15% зі свого бюджету для організації послуг особам з інвалідністю. Перед владою стоїть питання: або знайти нові шляхи стимулювання таких парап перевезень або знайти можливість для того, щоб люди з інвалідністю користувалися громадським транспортом. Якщо людині з інвалідністю з тієї чи іншої причини незручно використовувати громадський транспорт, то вона може скористатися послугами «одноденного таксі». Це дешевше ніж оплата послуг звичайного міського таксі.

Важливу роль у процесі створення безбар'єрної транспортної інфраструктури країни відіграють науково-дослідні проекти. Одним із прикладів може слугувати створення спеціальних ресурсів, які дають можливість отримувати інформацію про об'єкти, повністю доступні для осіб з інвалідністю. Така розробка стала необхідною у зв'язку з тим, що дослідження виявило: більшість людей з інвалідністю рідко використовують громадський транспорт, бо не мають інформації про те, які види його і маршрути доступні для них. Однією з цілей цього дослідження є створення інформаційної системи, яка допомагає донести необхідну інформацію до всіх верств населення.

Доцільною виявилась також розробка та впровадження системи інфрачервоних сенсорів. Це мобільний ручний засіб, який може використовувати незряча людина під час руху міською інфраструктурою.

Прикладом застосування універсального дизайну на транспорті може бути спільна робота конструкторів з автовиробниками, які допомагають розробити таксі, доступні для людей, які користуються колясками, та людей з великою вагою. Йдеться про коляски вагою понад 270 кілограмів та які мають великі габарити. Незабаром такі таксі передбачено ввести в експлуатацію в Вашингтоні, Нью-Йорку. Фахівці розуміють, що попит буде не дуже великий, але застосовувати принципи універсального дизайну в транспорті не відмовляються.

Ще один приклад застосування принципів універсального дизайну в транспорті — створення багатофункціонального шкільного автобусу⁷⁷.

Цікавого досвіду набула Північна Ірландія щодо впровадження стратегії доступного транспорту. З 2005 року транспортна система була радикально змінена з урахуванням доступності для людей з інвалідністю та людей похилого віку. Були внесені зміни в законодавство з цих питань та інвестовано значні кошти. Введено, наприклад, в експлуатацію 88 нових повністю доступних автобусів, 23 нових потяги, надано нові послуги для жителів сільської місцевості, змінено тарифи оплати транспортних послуг, що розширило можливості використання транспорту людьми похилого віку та людьми з інвалідністю. Це збільшило кількість подорожей на автобусах та залізницею до 12 мільйонів за 2011 рік.

77 За матеріалами III Міжнародної конференції Уряду Москви. Рівні можливості — Рівні права. Універсальний дизайн: нові концепції та кращі приклади: М-2011р. З виступу директора служби управління науковими дослідженнями Федеральної транспортної адміністрації Департаменту транспорту США (Вашингтон) Ріти Дагілляр

З 2010 року у країні введено просвітницькі та навчальні програми для людей з інвалідністю з питань безпеки на транспорті та з питань використання транспортної інфраструктури. «На сьогодні не передбачається великих фінансових інвестицій, тому політика буде спрямована на інноваційні рішення, щоб досягти ще кращих результатів в обслуговуванні пасажирів з інвалідністю та людей похилого віку»⁷⁸. На підтримку даної політики в межах розробки Стратегії доступного транспорту на 2012—2015 рр.⁷⁹ було запропоновано досягти сім цілей.

Наприклад:

- Забезпечити у співпраці з ключовими зацікавленими інституціями ефективне управління переходом до повністю доступної транспортної інфраструктури, щоб максимізувати його корисність для людей похилого віку та людей з інвалідністю.
- Відповідно до Закону країни про недискримінацію внести корективи у фінансування потреб транспортного сектору економіки, щоб питання доступного транспорту для людей з інвалідністю було забезпечено фінансово.
- Розробити в співпраці з ключовими зацікавленими інституціями/партнерами, інтегровану, повністю доступну систему транспорту, яка дозволить людям похилого віку та людям з інвалідністю подорожувати на автобусі, потягом, таксі, приватних та громадських транспортних засобах в умовах безпеки та комфорту та ін.

Передбачалося, що дана стратегія буде спрямована на поліпшення доступності транспорту найближчими роками. Її розробники наголошують на тому, що вона не може дати відповідь на всі питання одразу, але вона визнає найголовніше: люди можуть бути різними та важливо, що «ми їх чуємо і їх погляди та потреби враховуються».

Міністерство транспорту Великої Британії виступило ініціатором і доручило кожному місцевому органу влади підготувати і внести до плану Доступності розділ щодо розвитку і вдосконалення послуг місцевого транспорту з урахуванням потреб осіб з інвалідністю. План Доступності визначає, як саме місцева влада кожної адміністративно територіальної одиниці має покращити доступ до освіти, занятості, медичних послуг, продуктових магазинів та інших послуг, особливо для вразливих груп населення. Спеціальними позначками в плані виділені доступні місця, а також вказано віддаль або час руху різного транспорту, включаючи подолання відстані пішки на велосипеді тощо.

В Україні логістиці доступного транспорту для людей з інвалідністю та маломобільних груп населення не приділяється належної уваги. Існуюча транспортна система не розглядає цю групу населення, як користувачів послуг на рівні з

78 The Accessible Transport Strategy Draft Action Plan 2012-2015 http://www.drdni.gov.uk/index/sustainable_transport_branch/the-accessible-transport-strategy-draft-action-plan-2012-2015.htm

79 The Accessible Transport Strategy Draft Action Plan 2012—2015. — Режим доступу: http://www.drdni.gov.uk/index/sustainable_transport_branch/the-accessible-transport-strategy-draft-action-plan-2012-2015.htm

іншими, не бачить економічної доцільності ведення змін. Підтвердженням цьому може бути той факт, що послуги залізничного транспорту, міського транспорту, метрополітену здебільшого залишаються недоступними. Нерозуміння посадовими особами проблеми призводить до того, що люди з інвалідністю та маломобільні групи населення і надалі дискримінуються в отриманні послуг в сфері транспорту.⁸⁰

Найгірша ситуація складається з міжміським автотранспортом. В Україні немає жодного автобусу міжміського призначення з пристроєм для підйому в салон транспортного засобу пасажирів з інвалідністю, що використовує інвалідну коляску. Некраща ситуація і на залізничному транспорті. Існуючі 19 вагонів (вірніше 19 купе) на всю територію України, про що відмічається в Державному звіті до Комітету ООН з прав людей з інвалідністю⁸¹, як позитив, давно знаходяться в непридатному для експлуатації стані. Стандарти, які розробляються сьогодні, не враховують усіх аспектів потреб пасажирів з інвалідністю. І надалі приймаються рішення з питань транспортної доступності, які не сприяють ліквідації бар'єрів, а лише посилюють неефективне використання фінансових ресурсів.

80 Альтернативний звіт до Комітету ООН з прав людей з інвалідністю. — К.: НАІУ 2012.

81 <http://www.dsiv.gov.ua/ImplementationConventionUn/Reporting/SitePages/reports.aspx>

4.4. Поняття «інформаційна доступність».

Незалежно від того, який аспект прав людей з інвалідністю ви будете розглядати, ви завжди будете мати справу з проблемою бар'єрів, які обмежують людей з інвалідністю користуватися своїми правами на рівні з іншими. Доступ до інформації та засобів комунікації є важливим аспектом забезпечення активної участі в житті суспільства та умовою реалізації прав для всіх людей.

У Конвенції ООН про права інвалідів зазначається особлива важливість доступності в сфері інформації та комунікації для людей з інвалідністю. Інформаційна доступність включає право шукати, отримувати і поширювати інформацію та ідеї, що стосуються прав людини, громадянських, соціальних, політичних та економічних питань.

Питання забезпечення інформаційної доступності стосується всіх аспектів життєдіяльності людей з інвалідністю: доступність інформації в транспорті, під час подорожі на вокзалах та аеропортах, у закладах харчування, лікарнях, аптеках; під час навчального процесу – випуск підручників абеткою Брайля або на електронних носіях; у програмах телебачення з використанням мови жестів; театральних спектаклях та творах мистецтва, матеріалах для голосування під час виборчого процесу тощо.

Держава не «створює» інформацію у власних інтересах. Вона робить це в інтересах своїх громадян. Це частина її «обов'язків». Інформація готується посадовими особами (за рахунок державних коштів) для оприлюднення та використання всіма громадянами країни. Тому на державні інституції покладається особлива відповідальність за те, щоб офіційна інформація була доступна в різних форматах для людей з інвалідністю (веб-сайти відповідали вимогам доступності). Впровадження послідовної державної політики щодо інформаційної доступності гарантуватиме реалізацію громадянських прав (включаючи право на незалежне життя), повноцінну участь (включаючи свободу вибору) і активне залучення в суспільне життя багатьом громадянам з інвалідністю.

Інформаційна доступність для людей з інвалідністю має враховувати ступінь і вид функціональних порушень. Як забезпечити, наприклад, доступ до інформації та зв'язку для нечуючих людей? Ключовим у цьому питанні є дотримання принципів доступності та визнання жестової мови, культури та самобутності нечуючих. Забезпеченням інформаційної доступності для цієї групи населення може бути підготовка інформації та матеріалів жестовою мовою. Вона є найбільш ефективним засобом надання інформації і новин для цієї групи людей на телебаченні. Згідно з даними Всесвітньої федерації нечуючих понад 40% країн не забезпечують трансляцію новин та програм про поточні події жестовою мовою, тільки 22% країн надають послуги з субтитрування. Є лише декілька країн, одна з них, Таїланд, які забезпечують видання урядових документів жестовою мовою країни. Таким чином, чимало нечуючих людей не отримують ніякої інформації рідною мовою.⁸²

82 <http://www.ohchr.org/EN/HRBodies/CRPD/Pages/DGD7102010.aspx> Committee on the Rights of Persons with Disabilities Day of General Discussion on "Accessibility", 7 October 2010

В Україні жестову мову визнано як мову осіб з вадами слуху. Вона є засобом спілкування та навчання і захищається державою⁸³. Однак проблема не зникла: існує лише незначна кількість інформаційних і тематичних телепрограм, кіно-, відеофільмів з субтитруванням на телебаченні, хоча це гарантовано законодавством України. Практично немає каналів, на яких люди з проблемами слуху могли б «чути» жестову мову чи бачити «біжучий рядок», титрування майже відсутнє, а іноді такі важлива для нечуючих людей інформація просто перекривається рекламою. Якщо ж «біжучі рядки» і з'являються, зовсім не факт, що вони відображають події на екрані⁸⁴.

На жаль, сьогодні держава не докладает зусиль до заохочення приватних підприємств, які надають послуги громадськості, до надання їх у форматах, доступних і прийнятних для людей з інвалідністю форматом.⁸⁵

Забезпечення інформаційної доступності є найважливішою умовою інтеграції в суспільство незрячих та слабозорих. Вона може бути представлена в різний спосіб: абеткою Брайля, крупним шрифтом, аудіо, електронними засобами, тактильно. Кожне з цих рішень буде працювати, враховуючи індивідуальні потреби і можливості особи. Наприклад, якщо людина не знає абетки Брайля, то їй зручно отримувати інформацію на електронних носіях.

Технологічна еволюція дозволяє отримати доступ до інформації більш ефективно і руйнує чимало бар'єрів для незрячих та слабозорих осіб. Але, якщо при цьому незабезпечені елементи доступності для цієї групи населення, то це буде створювати нові бар'єри і змушувати нести значні додаткові фінансові витрати.

При використанні нових технологій потрібно враховувати потреби різних людей, застосовуючи принципи універсального дизайну. Наприклад, коли в автобусі робиться оголошення на моніторі, це ідеально підходить для нечуючих людей, але не задовольняє потреби незрячих пасажирів. Потрібно щоб оголошення дублювалося «голосом». Різні веб-сайти і мережі обслуговують різні потреби за допомогою різних технологій. Відмінно задовольняє потреби незрячих голосовий чат, такий як Skype, в той час як відеочат підходить для користувачів, які спілкуються мовою жестів.

Банкомати стали невід'ємною частиною сучасного життя. Але чи враховані при цьому потреби незрячих людей, які мають право користуватися послугами банку на рівні з іншими? Найчастіше — ні. Поширення недоступних банкоматів і використання кредитних карток, недоступних для незрячих та слабозорих користувачів, є дискримінацією цієї групи населення і призводить до серйозних проблем приватного життя, тому що вони повинні покладатися на допомогу інших.⁸⁶

83 Стаття 23 Закону України «Про основи соціальної захищеності інвалідів в Україні»/ <http://zakon1.rada.gov.ua/laws/show/875-12>.

84 <http://i-law.kiev.ua/?p=335>. Суд проти дискримінації інвалідів, або як держава піклується про нечуючих людей.

85 Національна доповідь про людський розвиток 2011. Україна на шляху до соціального залучення. Доповідь є незалежним виданням Програми розвитку ООН в Україні, підготовленим у тісній співпраці з національними та міжнародними експертами.

86 <http://www.ohchr.org/EN/HRBodies/CRPD/Pages/DGD7102010.aspx> Committee on the Rights

Наведемо інший приклад: використання PDF-файлів, які нерідко є недоступними для незрячих осіб. Деякі організації, компанії застосовують відскановані файли, які є абсолютно недоступними для них. Це ще одне свідчення того, що індивідуальні потреби таких користувачів часто не враховуються.

Сьогодні чимало інформаційних послуг надається через веб-сайти. Вони все частіше стають єдиною можливістю обслуговування для багатьох людей. На жаль, не всі постачальники послуг (готелі, магазини, бібліотеки, банки, лікарні тощо) забезпечують доступність своїх веб-сайтів.

Позитивними можуть бути дії компанії «Шелл», яка взяла на себе зобов'язання зробити усі веб-сайти однаково доступними для всіх, незалежно від віку та можливостей. Вона працює у тісному співробітництві з Британським Королівським Національним Інститутом для сліпих (RNIB), щоб забезпечити зміст їхніх веб-сайтів відповідно до Керівництва по створенню доступного веб-контенту (WCAG). RNIB регулярно тестує їхні веб-сайти на сумісність з адаптованими технологіями, зокрема з такими, як екранні зчитувачі, збільшувачі екрану, пристрої мовного вводу та текстові браузері.

Особливо важливим є забезпечення людей з інвалідністю різних нозологій інформацією під час надзвичайних ситуацій. Якщо інформація про небезпеку не надається у доступних форматах, то це створює загрозу для життя великої кількості людей.

Забезпечення інформаційної доступності надає можливість людям з інвалідністю користуватися своїми правами на рівні з іншими, брати участь в суспільному житті, в процесі прийняття рішень, які їх стосуються.

4.5. Правове забезпечення інформаційної доступності.

Забезпечення інформаційної доступності для людей з інвалідністю гарантується чинним вітчизняним та міжнародним законодавством, яке стосується різних сфер життєдіяльності, як то: створення доступного архітектурно середовища, транспорту, забезпечення права на освіту, відпочинок, участь у політичному та культурному житті тощо.

Так, згідно зі статтею 21 Конвенції ООН про права інвалідів держава має вживати належних заходів для надання людям з інвалідністю інформації, призначеної для широкого загалу, в доступних форматах та з використанням технологій, що враховують різні форми інвалідності, своєчасно та без додаткової оплати; прийняття та сприяння використанню в офіційних стосунках: мови жестів, абетки Брайля, посилюючих чи альтернативних способів спілкування та всіх інших доступних способів, методів і форматів спілкування за вибором людей з інвалідністю; заохочення засобів масової інформації включаючи тих, що надають інформацію через Інтернет, до перетворення своїх послуг на доступні для людей з інвалідністю; визнання та використання мови жестів.

Конституцією України гарантовано право кожного на свободу думки і слова, на вільне вираження своїх поглядів і переконань; право вільно збирати, зберігати, використовувати і поширювати інформацію усно, письмово або в інший спосіб на свій вибір.

Право на інформацію гарантується також Законами України: «Про звернення громадян», «Про інформацію», «Про доступ до публічної інформації» та іншими нормативно-правовими актами.

Так, Закон України «Про інформацію» встановлює, що кожен громадянин має право на вільне одержання, використання, поширення, зберігання та захист інформації, необхідної для реалізації своїх прав, свобод і законних інтересів. Відповідно до даного закону інформація — це будь-які відомості або дані, які можуть бути збережені на матеріальних носіях або відображені в електронному вигляді. Держава гарантує всім суб'єктам інформаційних відносин рівні права і можливості доступу до інформації і ніхто не може обмежувати права особи у виборі форм і джерел її одержання, за винятком окремих передбачених випадків.

Закон України «Про доступ до публічної інформації» визначає порядок здійснення та забезпечення права кожного на доступ до інформації, яка знаходиться у володінні суб'єктів владних повноважень, інших визначених ним, розпорядників публічної інформації та інформації, що становить суспільний інтерес.

Закон України «Про основи соціальної захищеності інвалідів в Україні» забезпечує можливість комунікації осіб з вадами слуху в органах, установах та закладах соціального захисту населення, правоохоронних органах, органах пожежної безпеки, аварійно-рятувальних службах, закладах охорони здоров'я, навчальних закладах тощо.

Постанова Кабінету Міністрів України «Про внесення змін до Правил надання послуг пасажирського автомобільного транспорту»⁸⁷ зобов'язує перевізників облаштувати автобуси засобами візуального та звукового інформування про найменування зупинок на шляху руху маршруту.

У ДСТУ-Н Б В.2.2-31:2011 «Будинки і споруди. Настанова з облаштування будинків і споруд цивільного призначення елементами доступності для осіб з вадами зору та слуху» подано нормативи щодо проектування та реконструкції житлових та громадських будинків і споруд з організацією доступності до них осіб з вадами зору, а також вимоги до інформаційного та інженерного обладнання приміщень (зон) для осіб з вадами слуху.

Забезпечення інформаційної доступності для людей з інвалідністю — це можливість користуватися правами нарівні з іншими. Нині державна політики в сфері інформаційної доступності, яка враховує стандарти Конвенції ООН про права інвалідів, є одним із складових елементів забезпечення реальної рівності кожного з прав всіх людей.

4.6. Доступність інформаційно-комунікаційних та допоміжних технологій для людей з інвалідністю.

Люди з інвалідністю повинні мати можливості отримувати повний спектр основних комунікаційних продуктів і послуг, необхідних для рівноправної участі, зайнятості, освіти, відпочинку тощо. Тому важливо постійно враховувати, що ця група людей має безліч особливих потреб, і що існують різні методи, які дозволяють зробити технології доступними.

Продукт інформаційно-комунікаційних технологій (ІКТ) вважається доступним для людей з інвалідністю, якщо вони можуть використовувати його в «базовому» виконанні з незначним поліпшенням, або в сукупності з допоміжними технологіями. Іноді важко, а то й неможливо, спроектувати конкретний продукт таким чином, щоб всі споживачі могли використовувати його повною мірою без яких-небудь доопрацювань або додаткових модулів. Однак чимало продуктів можна зробити доступними для значно більшої кількості споживачів шляхом підвищення доступності базової конфігурації, а також розробки спеціальних конфігурацій, передбачаючи різні способи взаємодії з пристроями і забезпечивши сумісність з допоміжними технологіями.

У Конвенції ООН про права інвалідів неодноразово вживається поняття інформаційно-комунікаційні технології. Так, у статті 9 КПП йдеться про доступ для людей з інвалідністю до «інформації і зв'язку, включаючи інформаційно-комунікаційні технології та системи». З цього визначення випливає необхідність того, щоб інформація, контент і системи (апаратне обладнання та програмне забезпечення, включаючи інтерфейси) були доступними. У статті 21 КПП конкретно розглядаються аспекти комунікації та контенту, засобів масової інформації та Інтернету.

Конвенція ООН про права інвалідів безпосередньо стосується корінної причини недоступності багатьох продуктів і послуг, передбачаючи, що державам-учасницям слід заохочувати проектування, розробку, виробництво і розповсюдження доступних інформаційно-комунікаційних технологій і систем, так щоб доступність їх досягалася за мінімальних витрат. Це положення застосовується до всіх продуктів і послуг всіх форм власності.

Згадка про допоміжні технології зустрічається в ряді положень Конвенції ООН про права інвалідів. Наприклад, у статті 2 Конвенції вказується, що універсальний дизайн не виключає допоміжних пристроїв для конкретних груп людей з інвалідністю, там де це необхідно. Це чітко виділяє допоміжні технології в окрему категорію, яку слід заохочувати поряд із забезпеченням доступності ІКТ у всіх її формах (статті 4, 20, 26, 29, 32 Конвенції).

Одним із важливих аспектів в ІКТ є розробка стандартів для людей з інвалідністю, адже вони забезпечують більш високий рівень взаємодії між системами, протоколами зв'язку і додатками. Крім того, розробка стандартів доступності та допоміжних технологій може значно поліпшити динаміку ринку. Стандарти заохочують конкуренцію, дозволяють промисловості реалізовувати вироблені в масовому порядку і, отже, дешевші, доступніші асистивні рішення,

засновані на більшій економії за рахунок масштабів і конкуренції. Розвиток міжнародних стандартів є одним з істотних чинників досягнення успіху державами, які здійснюють програми і стратегії в сфері доступності ІКТ та допоміжних технологій. Тому держави запрошуються до участі у спільній роботі з такими організаціями, як Міжнародна організація по стандартизації, Міжнародний союз електрозв'язку, Американський інститут національних стандартів тощо.

Прикладом такого співробітництва може бути — Керівництво щодо забезпечення доступності веб-контенту WCAG 2.0, в якому містяться «критерії успішного виконання» для трьох рівнів доступності (А, АА, ААА) Воно дозволяє оцінити об'єктивно, чи відповідає дана веб-сторінка «встановленому» рівню доступності. На жаль, в Україні не застосовується дане Керівництво. Громадські організації, провівши моніторинг державних веб-сайтів в 2011— 2012 роках, констатували, що жоден із них не відповідає критеріям доступності для незрячих осіб.

Але для багатьох видів продуктів ІКТ не існує узгоджених на міжнародному рівні об'єктивних і повних стандартів доступності. Таким чином, відповідність стандартам не завжди можна сприймати як міру якості доступності.

Ступінь базової доступності продукту можна підвищити за допомогою нескладних конструктивних рішень. Наприклад, застосувати великі клавіші, що знаходяться на достатній відстані один від одного, замість маленьких і тісних; написання коротких і чітких інструкцій без використання громіздких оборотів і спеціальної мови тощо. Нічого особливого для цього не потрібно, це всього лише приклад професійного підходу до розробки продукту: дати користувачам можливість змінювати його конфігурацію так, щоб він їм найбільше підходив.

Інтернет надає широкі можливості для освіти, працевлаштування, отримання інформації в галузі охорони здоров'я, а також соціалізації тощо за умови, коли веб-сайти створені відповідно до стандартів доступності.

Певні вимоги Конвенції ООН про права інвалідів щодо забезпечення доступності не можуть бути реалізовані протягом короткого часу у зв'язку з тим, що вони потребують значних фінансових витрат. Ліквідувати бар'єри, які вже створені, значно дорожче, ніж зразу враховувати всі стандарти доступності та універсального дизайну. Однак, деякі заходи забезпечення доступності можуть бути реалізовані вже сьогодні⁸⁸. Наприклад, забезпечення доступу до інформації може бути досить недорогим, але при цьому значно змінить життя людей з інвалідністю: надасть можливість прочитати цінник, увійти до приміщення для участі у зборах, ознайомитися з розкладом руху автобуса тощо.

Багато людей з інвалідністю використовують допоміжні технології, які включають в себе низку технологічних рішень — від простих пристроїв типу слухових апаратів, до складних програм перетворення тексту в мову, що використовуються незрячими для роботи на комп'ютері, користування програмними додатками,

88 From Exclusion to Equality. Realizing the rights of persons with disabilities. Handbook for Parliamentarians on the Convention on the Rights of Persons with Disabilities and its Optional Protocol, HR/ PUB/07/6, United Nations, Geneva, 2007. P. 79.

доступу на веб-сторінки і т.д. Допоміжні технології надають особам з інвалідністю стандартний інтерфейс із такими способами взаємодії та форматами виводу даних, які відповідають їх потребам.

Продукти з технологіями спеціальних можливостей (або допоміжні технології) — це спеціальне обладнання та програмне забезпечення, які істотно підвищують доступність комп'ютерів для людей з особливими потребами.

Зокрема:

- альтернативні клавіатури різних розмірів з різними розкладками клавіатури і кутами розташування;
- електронні вказівні пристрої, які дозволяють управляти рухом вказівника на екрані за допомогою ультразвуку, інфрачервоних променів, рухів очей, сигналів нервових закінчень і мозкових хвиль;
- пристрої управління за допомогою дихання і ковтання використовують один з типів доступу із застосуванням перемикачів. У стандартній конфігурації до перемикача кріпиться пристрій для видобування слини. Користувач активує перемикач за допомогою свого подиху;
- джойстики підключаються до порту для «миші» і використовуються для управління покажчиком на екрані;
- екранна лупа працює як скло, що збільшує зображення і підвищує його чіткість.

Ключовим моментом у просуванні недискримінаційної політики в сфері технологій є те, що люди з інвалідністю не повинні користуватися застарілими технологіями і технікою, які можуть створювати нові бар'єри.

РОЗДІЛ 5. РОЗВИТОК УНІВЕРСАЛЬНОГО ДИЗАЙНУ.

5.1. Поняття «універсальний дизайн».

Найважливіший вплив на розвиток безбар'єрного дизайну спричинили зміни у трактуванні проблем інвалідності не як причин певних фізичних чи психічних порушень людини, а як акцентування на соціальному потенціалі її можливостей, на заваді реалізації яких стають певні перешкоди. Ці зміни спричинили появу нових підходів до філософії дизайну, яка від самого початку процесу проектування враховує потреби користувачів. Вона з часом набула міжнародного визнання і закріпилася як концепція «універсального дизайну».

Універсальний дизайн (UNIVERSAL DESIGN) — це основа для розробки проектування навколишнього середовища, громадських будинків і споруд, транспортних засобів загального користування, речей, технологій, будь-яких інформаційних видань чи способу подачі інформації та комунікацій таким чином, щоб ними могли користуватися найширші верстви населення, незважаючи на їх можливі функціональні обмеження. UNIVERSAL DESIGN часто використовують в розумінні «дизайн для всіх», або «інклюзивний дизайн». Це не стиль дизайну, а орієнтація на будь-який вид дизайну під лінзою соціальної гармонії. Тобто процес, який починається з усвідомлення проектувальником власної соціальної відповідальності за врахування змін, які люди відчують протягом життя, за його орієнтацію на розмаїття потреб, спроможностей і досвід користувачів.

5.2. Становлення концепції «універсального дизайну».

Концепція фізичної зміни об'єктів для задоволення потреб людини була започаткована ще за часів первісних людей, коли вперше для створення інструментів почали використовуватись такі матеріали, як кістки тварин, каміння чи гілки дерев.

Навсіх етапах розвитку суспільства, з метою створення найбільш раціонального/функціонального дизайну предметів і оточення, потрібно було враховувати такі сфери життя, як особисті уподобання людей та ергономіку, детально вивчати антропометрію і поведінку людини. Така інформація була необхідна для створення такого дизайну, який би задовольняв потреби людей у підвищенні їх комфорту, безпеки та життєдіяльності.

З п'ятдесятих років минулого століття ці потреби почали розглядати під впливом таких чинників, як «фізичні обмеження» або «обмежені можливості користувача». Для опису дизайну, який визначає та задовольняє потреби людей з урахуванням цих чинників, почав використовуватись термін: «дизайн, в центрі якого користувач», або «дизайн для користувачів» — USER-CENTRED DESIGN.

У 70-ті роки осіб з інвалідністю розглядають як соціальну меншину — групу людей, що володіють громадянськими правами, яку треба захищати так само, як і інші меншини, які прагнуть рівності. Така правова модель створила нову систему оцінки інвалідності — систему, засновану на більш активному залученні людей з інвалідністю до життя суспільства, розширення їхніх прав та економічної самостійності. Прихильники цього нового підходу невдовзі зрозуміли: що потрібні нові закони, які визначали б і захищали права даної групи людей. Це призвело до прийняття законів, що гарантують доступ до голосування, до доступного середовища, транспорту, до забезпечення незалежності у проживанні, до отримання освіти тощо.

Вперше дизайн навколишнього середовища був визнаний як одна з умов досягнення громадянських прав у «Законі про реабілітацію» (США, 1973 р.). Але правові вимоги до дизайну обмежувались тільки установами, які фінансувались із державних фондів та були зосереджені на потребах людей з проблемами у мобільності, в основному тих, хто переміщувався в інвалідних колясках, та людей тотально незрячих.

У 1970 р. американський архітектор Майкл Біднер висловив думку, що функціональний потенціал кожної людини посилюється, коли знімаються довколишні фізичні і ментальні бар'єри. Він наполягав на новій концепції доступності, яка має бути ширшою та універсальною, тобто враховувати/задовольняти потреби ширшої групи людей з різними функціональними обмеженнями.

У 1987 р. групі ірландських дизайнерів на Всесвітньому конгресі промислових дизайнерів «ICSID» вдалося домогтися включення до резолюції норми про те, що дизайнери в своїй роботі мають обов'язково враховувати фактор інвалідності.

Вагомий внесок до впровадження принципів доступного дизайну вніс американський архітектор Рон Мейс. У дитинстві він захворів поліомієлітом і тому все своє життя провів в інвалідній колясці. Рон Мейс вперше домігся введення в Північній Кароліні у 1973 році забезпечення принципів доступності

на законодавчому рівні, що стало взірцем і моделлю для інших американських штатів. Він почав використовувати термін «універсальний дизайн» і співставив його з визначенням «доступний дизайн», яке на той час уже використовувалося фахівцями. За його думкою, універсальний дизайн не є наукою, стилем або чимось новим унікальним. Він вимагає лише необхідності усвідомлення ринкових відносин і поміркованого підходу: все що проектується і виробляється має бути таким, щоб ним повною мірою могла користуватися кожна людина.

Дискусії щодо трактування універсального дизайну проводяться протягом багатьох років. Деякі фахівці зауважували, що термін «універсальний дизайн» не є ідеальним, бо він може бути витлумачений як обіцянка неможливих стандартів. Але при цьому завжди лишатиметься невелика кількість людей, для яких дизайн певних об'єктів не буде працювати, не задовольняти їхніх потреб.

Та все ж саме термін «універсальний дизайн» увійшов до багатьох міжнародних документів: «Міжнародна класифікація функціонування, інвалідності та здоров'я» ВООЗ, «Конвенція ООН про права людей з інвалідністю», Рекомендацій та Резолюцій Комітету міністрів Ради Європи та інших.

5.3. Законодавчі та нормативні акти з питань універсального дизайну.

Нинішнє трактування «універсального дизайну» зважає на той факт, що населення складається з людей різного віку, статури, фізичних можливостей і творчих здібностей тощо. Воно закликає дизайнерів визнати таке розмаїття в рамках творчого проектування і планування, в результаті чого продукти, будівлі, системи зв'язку стають доступнішими і функціональнішими для всіх користувачів, в тому числі осіб з інвалідністю або людей похилого віку.

Універсальний дизайн є економічно ефективним підходом, що задовольняє потреби всіх користувачів вже на початковому етапі розробки та проектуванні і виключає майбутні нераціональні витрати.

Концепція універсального дизайну вимагає, як від членів уряду так і міський дизайнерів, архітекторів, веб-дизайнерів, веб-розробників, дизайнерів інтер'єру, бібліотекарів, керівників установ і організацій різного рівня, посадових осіб, і т.д., що працюють у державному чи приватному секторах, розвивати розуміння різноманітності людських характеристик і можливостей, а також враховувати проблеми, з якими багато людей стикаються при веденні переговорів, використанні інформаційно-комунікаційних технологій, у навколишньому середовищі, під час навчання, виконання службових обов'язків, відпочинку, заняттях спортом тощо.

У різних країнах протягом тривало часу намагалися впровадити цю концепцію у всі аспекти життя суспільства, закріпивши її законодавчо. Позиції їхніх урядів що стосувалися розробки міжнародної політики з урахуванням потреб людей з інвалідністю, проектування споруд, транспортної політики, інфраструктури, побуту, сфер стандартизації були відображені в документах Організації Об'єднаних націй, Європейського Союзу, Ради Європи. Сьогодні політика багатьох держав ґрунтується на стратегії універсального дизайну, яка підтримує вимоги щодо реалізації прав, незалежного життя та інтеграції всіх верст населення, в тому числі людей з інвалідністю.

Наприклад, Перший Національний план в сфері доступності на 2004—2012 роки Іспанії визначає стратегію для просування та зміцнення заходів, які уряд країни спільно з іншими державними та приватними установами здійснював для ліквідації бар'єрів та впровадження концепції «дизайну для всіх». Він був спрямований на заохочення рівних можливостей, недискримінації людей з інвалідністю, з одночасним покращенням якості життя всього населення.

Північний план дій 2005—2007 «Дизайн для всіх — Північна програма дій» Норвегії був затверджений Радою Міністрів північних країн у 2005 році⁸⁹. План проголошував «універсальний дизайн» (дизайн для всіх), як основну стратегію для покращення доступності. Він був спрямований на підвищення поінформованості в сфері «дизайну для всіх» та просування системної роботи щодо забезпечення повної доступності суспільства Північних країн для всіх громадян, в тому числі людей з інвалідністю. Документ змінював політику, пропагування та впровадження принципу доступності у всій роботі, збільшував обсяги її фінансування, проведення

89 Рада міністрів північних країн (Північна рада) була створена в 1971 році як Форум урядової співпраці Північних країн.

необхідних досліджень в цій сфері, та вивчення і оцінку соціальних результатів для людей з інвалідністю і всього населення.

Значне місце в розробці підходів до питань універсального дизайну відіграла політика та законодавство європейських країн.

У березні 1995 року в м. Барселона (Іспанія) відбувся Європейський конгрес «Місто та люди з інвалідністю». Результатом роботи його став документ під назвою «Барселонська декларація». Її підписали представники багатьох міст Європи і взяли до виконання. У Декларації наголошувалося на необхідності: розробки та впровадження політики рівності, сприяння розумінню інвалідності та забезпечення прав людей з інвалідністю; забезпечення доступу до фізичного середовища, послуг тощо.

1993 року було створено Європейський інститут дизайну та інвалідності, який почав впроваджувати ідеологію «підвищення якості життя шляхом впровадження дизайну для всіх». Він став європейською платформою з розробки ідеології застосування дизайну для всіх зацікавлених інституцій і осіб. Прийняття Організацією Об'єднаних Націй 1993 року «Стандартних правил забезпечення рівних можливостей для інвалідів», де в центр уваги було поставлено завдання забезпечення доступності в контексті рівності можливостей, спонукало подальший розвиток філософії «дизайну для всіх». Європейський інститут дизайну та інвалідності 2004 року схвалює Стокгольмську декларацію, в якій зазначається, що «дизайн для всіх» є дизайном, який враховує людське різноманіття, сприяє соціальній інтеграції та рівності. Такий інноваційний підхід засвідчував появу нової творчої та етичної проблеми для всіх проектувальників, дизайнерів, керівників та політичних лідерів, яка потребувала вирішення.

2005 року в м. Берліні відбулася Міжнародна конференція «Культура для всіх», в Резолюції якої наголошувалося «дизайн для всіх» може надати конкретні підходи до розробки та розвитку культури, яка буде доступнішою для всіх. Пропонувалось запросити інституції різного рівня: економічні, культурні, соціальні державні і приватні докласти зусиль до розробки теоретичних та практичних аспектів «дизайну для всіх» у всіх культурних заходах, продуктах, програмах.

1996 року було прийнято Європейську концепцію Доступності, яка побудована на основі принципів універсального дизайну. Її мета — забезпечення середовища, яке є зручним, безпечним та комфортним для всіх, в тому числі і людей з інвалідністю. Концепція мала слугувати орієнтиром для європейських країн з гармонізації підходів до доступності та розробки єдиних стандартів.

1996 року було підготовлено та впроваджено низку документів, спрямованих на розвиток ІКТ, що в свою чергу сприяло соціальній інтеграції всіх груп населення. В основу документів⁹⁰ були покладені принципи універсального дизайну.

Амстердамський договір⁹¹ (1997 р.) став першим документом, який створив правову основу для країн Європейського Союзу у боротьбі з дискримінацією за ознакою інвалідності.

90 Електронна Європа 2002», 2005, 2010

91 Амстердамський договір. — Стаття 13.

2006 року був прийнятий План дій Ради Європи щодо сприяння правам і повній участі людей з інвалідністю в суспільстві: покращання якості життя людей з інвалідністю в Європі на 2006—2015 рр. Він зазначив, що принципи універсального дизайну є важливими для формування політики і стратегій доступного середовища, транспорту, освіти, ІКТ, продуктів, розробок тощо.

Резолюція Томар (ResAP (2001) 1 Комітету Міністрів «Про введення принципів універсального дизайну у плани всіх спеціальностей, які пов'язані з забудовою середовища» спрямовувалась на створення доступного архітектурного середовища, включення принципів універсального дизайну в програми підготовки всіх професій, в тому числі архітекторів, інженерів, будівельників

Резолюція ResAP (2001) 3 Комітету Міністрів «На шляху до повного громадянства людей з інвалідністю завдяки інноваційним технологіям» проголосила рекомендації щодо підготовки національних стратегій з урахуванням потреб людей з інвалідністю, щоб вони могли користуватися можливостями інформаційних технологій, щоб не створювалися нові бар'єри через неправильні технологічні розробки та послуги.

Рекомендація R(1992) 6 Комітету Міністрів «Про послідовну політику на підтримку людей з інвалідністю» впливала протягом десяти років на політику держав-членів Ради Європи з питань інвалідності і сприяла проведенню політики інтеграції, що дало позитивні результати для людей з інвалідністю на національних та міжнародному рівнях.

Резолюція ResAP (2007)1 Комітету Міністрів «Про досягнення повної участі завдяки універсальному дизайну» рекомендує впроваджувати принципи універсального дизайну у всі аспекти життя, в тому числі при забудові та проектуванні середовища, в ІКТ, на транспорті, в сфері послуг, туризму, інформації, занятості, освіти тощо.

Ми зупинились на основних міжнародних документах, які зіграли значну роль у впровадженні універсального дизайну в багатьох країнах світу, в тому числі в Україні, яка є державою-членом ООН та Ради Європи. У додатку до розділу 6 ви знайдете більш детальний перелік програм, подій, міжнародних угод з цього питання.

Багато з міжнародних документів та зобов'язань, що стосувалися впровадження універсального дизайну, були підписанні та ратифіковані Україною. Але посилення уваги до цих питань відбулося після підписання та ратифікації Конвенції ООН про права інвалідів, та завдяки діяльності громадських організацій людей з інвалідністю, які започаткували просвітницьку діяльність серед всіх інституцій.

Конвенція ООН про права інвалідів дає визначення універсального дизайну, як дизайну предметів, оточення, програм та послуг, що покликаний зробити їх максимально придатними до користування усіма людьми без необхідності у адаптації або спеціального дизайну.⁹² З даним визначенням та підходом до універсального дизайну погодились всі країни, які підписали та ратифікували даний документ.

2011 року дане тлумачення було закріплено в Законі України «Про основи соціальної захищеності інвалідів в Україні».

92 Конвенція ООН про права інвалідів, ст. 2

5.4. Соціальні переваги універсального дизайну.

В усьому світі суттєво змінюється склад населення за віком. Зокрема, продовжується тривалість життя людей. Деякі демографічні зміни, що очікуються в першій половині XXI століття:

- ростуть шанси на те, що 50% дітей, народжені в наш час, проживуть більше, ніж 80 років;
- до 2021 р. 35% населення буде старішим за 65 років, а кількість людей віком за 80 років збільшиться на дві третини;
- до 2050 р. на кожну людину, старшу за 65 років, падатиме тільки дві людини віком 18—64 роки (зараз відповідно 6:1);
- протягом декількох наступних десятиріч в Європі значно зменшиться кількість людей, які зможуть допомагати людям похилого віку та доглядати за ними;
- зросте кількість людей з фізичними, розумовими, психічними порушеннями, збільшиться тривалість життя людей з особливо важкими або численними ураженнями.

За таких обставин проблеми інтеграції людей з інвалідністю та маломобільних груп населення у суспільне життя набувають ще більшої актуальності.

Незалежне життя.

Найкращі умови для інклюзивності⁹³, що дозволяє людям з різним рівнем можливостей жити незалежно, не вимагаючи додаткових матеріальних та людських ресурсів створює універсальний дизайн. На можливість людини залишатись максимально незалежною впливає ступінь доступності та придатності до використання товарів, послуг та умов оточуючого середовища. Забезпечення індивідуальної мобільності всіх груп населення, в тому числі людей з інвалідністю з максимально можливим ступенем їх самостійності значною мірою залежить від використання принципів універсального дизайну у всіх сферах життєдіяльності суспільства.

Мінливість людських можливостей

Філософія універсального дизайну передбачає, що людські відмінності природні, їх потрібно враховувати і вони не повинні викликати обмеження в усіх сферах життєдіяльності. Не існує двох людей з абсолютно однаковою зовнішністю, і так само немає двох людей з абсолютно однаковими здібностями. На значну різницю, що існує між людьми, можуть впливати як зовнішні, так і внутрішні чинники. Здібності можуть відрізнятись залежно від типу діяльності людини, або умов оточуючого середовища, в яких вона виконує цю діяльність. Так само здібності кожної конкретної людини змінюються в онтогенезі та філогенезі.

Протягом життя час від часу кожна людина отримує певний «досвід обмеженості» під час здійснення окремих функцій. Наприклад, через заклопотаність або після вживання деяких ліків, вона може втратити пильність, бути неуважною і тому наражатися на небезпеку у сучасному техногенному середовищі. Якщо середовище

93 Інклюзія (в перекладі з англ. мови inclusion – включення) примітка авт.

має тьмяне освітлення та багато людей, хворих на гемералопію (курячу сліпоту), так само піддаватимуться небезпеці. Людям високої статури чи маленького зросту буде не затишно, а іноді і небезпечно, всередині будівлі чи транспорту, які розраховані на «середню» людину.

Тому універсальний дизайн, як концепція, вимагає поваги до можливостей кожної людини. Це має бути такий дизайн, щоб товарами, послугами або умовами оточуючого середовища міг користуватись кожен, незалежно від віку, розмірів, особистих здібностей чи функціональних обмежень.

Участь у житті суспільства

В епоху стрімкого розвитку цифрових технологій навички, необхідні для всебічної участі у житті суспільства, стають складнішими. З введенням кожної технічної інновації збільшуватимуться ризики для людей, які не встигатимуть адаптуватися до них, або доступність яких до повного переліку фінансових, державних, соціальних або культурних послуг обмежується. Нові технології здебільшого «вмонтовуються» у розбудовану інфраструктуру та товари таким чином, що стираються межі того, що саме представляє дизайн певного товару, ІКТ⁹⁴ або будівлі.

Щоб підтримати людей з різними можливостями, різним віком та статурою, системи і будівлі повинні мати такий дизайн, в якому користувач був би у центрі його процесу. Оточуюче середовище, розбудоване за принципами універсального дизайну, просуває рівність та полегшує життя всіх, роблячи його комфортнішим, а значить і безпечнішим.

Збільшення виходу на ринок

Універсальний дизайн має на меті забезпечити дизайн, доступний для максимально можливої кількості людей, придатний до використання й привабливий для них. Один із результатів цього — збільшення обсягів його виходу на ринок. Не тільки товар, послуга або умови оточуючого середовища стають доступними для більшої кількості потенційних покупців, але й збільшується також і спектр потенційних покупців: досягається успішне «перетинання» ринків.

Товари, призначені для певної цільової групи, можуть інколи викликати зацікавленість та потребу з боку непередбачуваних груп споживачів.

Зростання очікувань споживачів.

Останнім часом люди впевненіше висловлюють зауваження та скарги щодо потреб якості послуг і товарів, які допомагають їм долати фізичні обмеження.

Спрощенню цього процесу сприяли певною мірою інформаційно-комунікаційні технології (ІКТ). Безпосередній вплив споживачів, так само як і спілкування з ними, сприяли тому, змусили чимало компаній розробити власні дизайни та покращити послуги для своїх клієнтів. Універсальний дизайн заохотив компанії розробляти такі товари, послуги та умови оточуючого середовища, що найбільш близькі до очікувань та потреб споживачів.

Прийняти з першого використання.

Уже під час першого використання, або навіть першого погляду споживач формує враження про товар. Нещодавно проведене дослідження з'ясувало, що користувачам Інтернету необхідно менше 50 мілісекунд (одна двадцята секунди), щоб зробити власне судження щодо зовнішньої привабливості веб-сайту, який вони відвідали. Якщо перше враження негативне, споживач навряд чи згодиться оплатити товар. Якщо товар простий, зрозумілий, легко доступний та легкий у використанні, існує більше шансів для того, щоб споживач завершив трансакцію і придбав товар.

Утримання клієнта.

Здатність розуміти і задовольняти індивідуальні потреби клієнтів у поєднанні з можливістю отримати прибуток — запорука успішності компаній. Якщо товари та послуги доступні для людей з різними можливостями, то компанія отримує визнання — «заклад для всіх», тобто такий, що дотримується міжнародних стандартів щодо рівних прав людини, забезпечуючи доступність послуг для тієї групи відвідувачів, які ще до недавнього часу не отримували належної уваги з боку держави. Таким чином, збільшиться кількість клієнтів разом з їх прихильністю до закладу.

Але кожний потенційний клієнт зробить свій вибір на користь чи проти конкретного товару залежно від того, наскільки легко він зможе скористатися послугами закладу. Адже якщо людина користується інвалідною коляскою, а перед входом до закладу є сходи, вона так само, як і люди, що її супроводжують, відвідає інший заклад у цьому районі, вхід до якого побудований на рівній поверхні або облаштований пандусом. Тобто заклад не дорахується певної кількості потенційних клієнтів. Якщо персонал не готовий надати допомогу таким клієнтам, можливо, вони туди ніколи не повернуться. Всі люди бажають купувати продукти та одержувати послуги від компаній, які найкраще задовольняють їхні потреби.

Те, що буде зроблено для покращення доступності будь-якого закладу, не обов'язково вимагатиме значних витрат. Забезпечення умов доступності в поєднанні з обслуговуванням навченого персоналу закладу сприятиме більшій привабливості бізнесу для багатьох клієнтів, серед яких будуть і люди з різними функціональними обмеженнями.

Врахування принципів універсального дизайну при плануванні бізнесу та наданні послуг зміцнюватиме соціальну згуртованість і надасть можливість отримувати вигоди від розширення бізнесу. Філософія універсального дизайну дає можливість зрівняти шанси у світі ринкових відносин всім людям. Суспільство отримає справедливе та безпечне оточення, сприятливе для реалізації своїх життєвих цілей і потреб. А всі разом ми отримуємо готове до змін, прогресивне, толерантне і гуманне суспільство.

РОЗДІЛ 6. ПРИНЦИПИ УНІВЕРСАЛЬНОГО ДИЗАЙНУ.

6.1. Від «забезпечення доступності» до «дизайну для всіх».

Існує певна спорідненість між поняттями «доступність» та «універсальний дизайн». Та ототожнювати їх немає підстав, а для цього важливо усвідомлювати сутність взаємозв'язку між доступністю певного об'єкта та універсальним дизайном.

Доступність протягом тривало часу сприймалась як сукупність мінімальних технічних вимог до створення більш-менш сприятливих умов життєдіяльності обмеженої групи населення — людей з інвалідністю. Більше того, при обговоренні питань доступності здебільшого розглядалась лише доступність архітектурного середовища для людей, які користуються інвалідними колясками. Тому останні 20 років використовувалися різноманітні підходи і терміни для визначення архітектурної пристосованості/доступності об'єктів громадського користування для осіб з інвалідністю при проектуванні та спорудженні будівель і приміщень, а саме: «сприятливе (іноді зустрічалось безпечне) проектування», «проектування для особливих потреб», «концепція проектування без бар'єрів».

У сучасному трактуванні «доступність» за змістом є дуже широким поняттям. Воно охоплює такі сфери, як: освіта, транспорт, працевлаштування, способи подання інформації, будівлі та громадські місця тощо. Багато з цих сфер перебувають у взаємній залежності. Наприклад, доступ до шкільного приміщення є однією з умов доступності освіти, що в кінцевому результаті впливає на залучення особистості в суспільне життя. Доступний транспорт дає можливість розширити межі мобільності та створити найбільш сприятливі умови для працевлаштування, навчання та відпочинку.

Останні дослідження показали, що доступність означає щось більше, ніж безпосередній доступ до будівлі або приміщення за допомогою допоміжних чи спеціальних засобів. А універсальне (інклюзивне) проектування — це сучасний підхід до проектування всього середовища, який явно відрізняється від «проектування для інвалідів». Це процес створення просторів, максимально зручних, а значить і безпечних для всіх людей, незалежно від їхнього віку та фізичних чи когнітивних можливостей, без необхідності використання допоміжних (адаптивних) засобів або вузько спрямованих спеціалізованих рішень.

Хоча такий підхід до проектування є найбільш підходящим для людей похилого віку та людей з інвалідністю, він водночас задовольняє потреби інших користувачів, створюючи ситуацію, якою задоволені всі.

Зрештою, наприклад, стандартні, але ширші двері виявляються зручними як для людини в інвалідній колясці, так і для особи, що несе в руках валізи; відсутність сходинок або порогів біля входу зробить будівлю пристосованою як для людини з порушеннями опорно-рухового апарату, так і для людей з дитячою коляскою або транспортним візком.

Отже, універсальний дизайн є стратегією, яка спрямована на те, щоб проектування і компоненти любого середовища, виробів, комунікацій, інформаційних технологій чи послуг були однаково доступні та зрозумілі всім і

відповідали вимогам спільного використання, максимальною мірою у якомога незалежний та природний спосіб, бажано без необхідності в адаптації чи застосуванні спеціалізованих рішень⁹⁵.

Ця стратегія забезпечує перехід до дизайну, який орієнтований на користувача і ґрунтується на холістичному підході, спрямованому на задоволення потреб всіх людей з урахуванням можливих змін їх здібностей протягом життя.

Отже, сучасна концепція універсального дизайну виходить за межі доступу до будівель для осіб з інвалідністю. Це інтегрована формування соціальної політики в усіх аспектах суспільного життя.

95 Резолюція Ради Європи ResAP(2001)1 про введення принципів універсального дизайну до навчальних програм всіх фахівців, які працюють із забудованим навколишнім середовищем (Резолюція Томар).

6.2. Принципи універсального дизайну.

Принцип 1: Рівноправне використання

Принцип рівності та доступності середовища для кожного — це надання однакових засобів для всіх користувачів: з метою уникнення уособлення окремих груп населення. Дизайн має бути корисним і легким у сприйнятті та використанні людьми з різним рівнем можливостей.

Рекомендації:

- Дизайн має враховувати те, що продуктом будуть користуватися особи з різними фізичними та когнітивними можливостями.
- Забезпечте рівні умови використання засобів для всіх користувачів завжди, коли це можливо. Якщо неможливо — створіть еквівалент.
- Уникайте будь-якого виокремлення груп користувачів чи «навішування ярликів».
- Недоторканість особистого життя, безпека і надійність, повинні бути досяжні всім користувачам.
- Робіть дизайн привабливим для всіх користувачів.

Принцип 2: Гнучкість у користуванні.

Дизайн має забезпечити наявність широкого переліку індивідуальних налаштувань та можливостей з врахуванням потреб користувачів.

Рекомендації:

- Враховуйте те, що дизайн має відповідати багатьом різним уподобанням і можливостям користувачів.
- Користувач має сам обирати, в який спосіб він може скористатися виробом.
- Враховуйте, що виробом може користуватися шульга.
- Забезпечте адаптування виробу під темп користувача.

Принцип 3: Просте та зручне використання

Дизайн має забезпечувати простоту та інтуїтивність використання незалежно від досвіду, освіти, мовного рівня та віку користувачів.

Рекомендації:

- Має бути зрозуміло, як використовувати продукт будь-якій особі, незалежно від особистого досвіду, знань, лінгвістичних навичок, або рівня концентрації уваги на даний момент.
- Уникайте зайвих ускладнень.
- Узгоджуйте дизайн з інтуїцією та очікуваннями користувачів.
- Враховуйте різні рівні освіти.
- Розміщуйте інформацію з урахуванням її важливості

Принцип 4: Сприйняття інформації, незважаючи на сенсорні можливості користувачів.

Дизайн має сприяти ефективному донесенню всієї необхідної інформації користувачу, незалежно від зовнішніх умов або можливостей сприйняття користувачем.

Рекомендації:

- Надавайте важливу інформацію у різний спосіб — візуальний, вербальний, тактильний.
- Забезпечуйте належний контраст між важливішою та супутньою інформацією.
- Найважливіша інформація має бути викладена максимально зрозуміло.
- Полегшіть процес розуміння інструкцій та вказівок.
- Забезпечте сумісність з різними технологіями і засобами, які використовують особи з обмеженими можливостями (компенсаторні і допоміжні засоби).
- Дизайн має сприяти передачі ефективної інформації незалежно від умов оточуючого середовища чи особливостей сприйняття самого користувача.

Принцип 5: Припустимість помилок

Дизайн повинен звести до мінімуму можливість виникнення ризиків та шкідливих наслідків випадкових або ненавмисних дій користувачів.

Рекомендації:

- Забезпечте застереження про небезпеку або можливу помилку.
- Елементи, що використовуються найчастіше, мають бути найдоступнішими. Небезпечні елементи потрібно ізолювати, вилучити, або убезпечити.
- Подбайте про відсутність небезпечних наслідків при ушкодженні обладнання.
- Упередьте можливість несвідомих дій з боку користувачів, при виконанні завдань.
- Забезпечте наявність характеристик, які були б стійкими до помилок або автоматично виправляли їх.
- Блокуйте неусвідомлені/ненавмисні дії в завданні, що вимагають пильності.

Принцип 6: Низький рівень фізичних зусиль.

Дизайн розраховано на затрату незначних фізичних ресурсів користувачів, на мінімальний рівень стомлюваності.

Рекомендації:

- Користувач має максимально ефективно і комфортно діяти у запропонованому форматі або використовувати продукт, докладаючи мінімум зусиль.

- Зробіть так, щоб користувач міг лишатись у зручному для нього положенні.
- Використовуйте раціональні значення для прикладання зусиль.
- Мінімізуйте дії, що повторюються.
- Доведіть до мінімуму необхідність затрат користувачем довготривалого фізичного зусилля.

Принцип 7: Наявність необхідного розміру і простору при підході, під'їзді та різноманітних маніпуляціях, незважаючи на фізичні розміри, стан та ступінь мобільності користувача.

Рекомендації:

- Забезпечте необхідний розмір і простір для зручного доступу, маніпуляцій та використання продукту будь-яким користувачем, незалежно від його зросту чи статури.
- Враховуйте ступінь мобільності (рухливості) користувача та можливість використання ним допоміжних і компенсаторних засобів.
- Забезпечте видимість важливих елементів і безперешкодний доступ до них любого користувача, незалежно від того стоїть він чи сидить (наприклад у візку).
- Передбачайте різні розміри рук і сили стискання користувачів.
- Забезпечте достатній простір для використання допоміжних засобів чи особистого помічника.

6.3. Поняття «розумне пристосування».

«Розумне пристосування» означає внесення, коли це потрібно (в конкретному випадку), необхідних і доречних модифікацій і коректив, що не стають неспівставним чи невиправданим тягарем для цілей забезпечення реалізації або здійснення інвалідами нарівні з іншими всіх прав людини й основоположних свобод»⁹⁶.

Доступність та розумне пристосування є досить взаємопов'язаними поняттями, які часто плутають та підміняють. Спільним у визначеннях цих понять — є забезпечення всіх прав людей з інвалідністю,⁹⁷ головна відмінність полягає у масштабі завдань, які покладені в їх основу.

Доступність — це комплекс заходів загального характеру, які спрямовані на забезпечення людям з інвалідністю доступу до фізичного оточення, транспорту, інформаційних комунікацій та зв'язку нарівні з іншими громадянами. Забезпечення доступності дає можливість вести незалежний спосіб життя та брати участь у всіх його аспектах, передбачаючи суттєві реконструкції бар'єрної інфраструктури.

Розумне пристосування не є глобальною, всеохоплюючою стратегією доступності. Це конкретні заходи, спрямовані для вирішення чітко визначених завдань стосовно конкретної людини або цільової групи. Його слід розглядати як доповнення до загальних заходів з доступності, але воно ніколи не зможе замінити зусилля, спрямовані на всеосяжне забезпечення безбар'єрного середовища.

Надання послуг персонального супроводу незрячим клієнтам у магазині є прикладом розумного пристосування. Запрошення перекладача жестової мови до поліклініки, в разі прийому пацієнта з порушенням слуху так само є позитивною практикою інтегрованих послуг, яка підпадає під визначення розумного пристосування. Розумним пристосуванням вважатиметься надання гнучкого графіку робочого дня чи переведення на дистанційну форму роботи людини з певними функціональними обмеженнями.

Переносні апарелі, пандуси, підйомні пристрої будуть розумним пристосуванням у випадку неможливості реконструкції певної споруди (наприклад, пам'ятка архітектури) під потреби маломобільних відвідувачів.

96 Джерело: ст1, ч.2, Закону України «Про основи соціальної захищеності інвалідів в Україні», <http://zakon1.rada.gov.ua/laws/show/875-12>

97 День загальних дискусій з питань доступності, який був проведений в 2010 році Комітетом ООН по правах людей з інвалідністю. Джерело: <http://www.ohchr.org/EN/HRBodies/CRPD/Pages/DGD7102010.aspx>

6.4. Дослідження та розробки з урахуванням принципів універсального дизайну.

Універсальний дизайн поступово знаходить підтримку суспільства і займає політичне місце в системі практичного проектування товарів, послуг та середовища. Міжнародні конференції демонструють зростаючий інтерес до питань універсального дизайну та застосування його принципів.

З метою стимулювання творчих процесів у сфері універсального дизайну в багатьох країнах, на рівні держави, проводяться конкурси проектів, завдяки чому розробка продуктів, які були б доступні широкому колу споживачів, стає пріоритетом все зростаючої кількості компаній. Врахування потреб споживачів стає не тільки соціальною, але й економічною метою.

Адже застосування принципів універсального дизайну не завжди вимагає додаткових капіталовкладень. Іноді навпаки. При розумному використанні їх досягнень дає певні економічні вигоди.

У світі нині все менше видань, які дубльовані шрифтом Брайля, бо зменшилась кількість незрячих людей, які ним користуються. Проте до всіх видань (художніх, періодичних, навчальних і ін.) обов'язково повинна додаватись його електронна версія, яку людина з порушенням зору може відтворювати на будь-якому пристрої в озвученому форматі. До того ж, електронні версії користуються всезростаючим попитом у всього населення. Таким чином, ситуацією, створеною для певної групи людей, задоволені всі: споживачі — зручним товаром, виробники — зростаючим попитом.

Компанія «Good Grips» — це ще один приклад того, яким чином дизайн певного товару (розроблений за принципами універсального дизайну) може викликати широкий попит. Вона спеціалізується на виробництві кухонного приладдя (ножі для овочів, контейнери для зберігання харчових продуктів і т. ін.).

Сем Фарбер, засновник компанії «СОРСО» (обладнання та устаткування гірничої промисловості), після продажу своєї компанії пішов у відставку та оселився у Франції. Одного разу він спостерігав, як його дружина чистила картоплю овочечисткою. Це була звичайна сталева овочечистка з вигнутою металевою ручкою. Дружина Фарбера намагалась з усіх сил вдержати слизький інструмент рукою, але згодом звернулась до чоловіка: «Ти можеш щось придумати, щоб не було так боляче моїй руці?» Сем відповів: «Можливо зможу. Що ти думаєш на рахунок гумової ручки?» Після проведеної раціоналізації на своїй кухні Сем Фарбер зателефонував до Нью-Йорка з пропозицією розробки кращий дизайн кухонного знаряддя для компанії «Good Grips». Можливо саме цей випадок став сигналом для перегляду всього асортименту виробів компанії. Її керівництво затвердило нові напрямки розробки дизайну своєї продукції — орієнтування на випуск товарів, зручних для використання людьми з функціональними обмеженнями пальців рук.

Для вивчення попиту і потреб ринку компанією були запрошені представники громадськості різних вікових груп (враховуючи дітей), з різними рівнями ураження. Спеціалісти компанії проводили тестування своєї продукції на різних етапах прийняття дизайнерських рішень, постійно консультуючись з громадськими

експертами. Тобто в даному випадку був застосований головний принцип універсального дизайну: «Всі потреби користувачів мають бути інтегровані від самого початку процесу проектування».

Варто зауважити, що в результаті раціоналізації ніж для чищення картоплі, або контейнери для зберігання продуктів не стали дешевше від тих, що випускалися компанією раніше. Вони певною мірою навіть подорожчали. Проте вся ця продукція стала зручнішою та безпечнішою, і люди були готові платити за безпеку, простоту використання і комфорт. Товари, які компанія розробила для користувачів з певними функціональними обмеженнями, зацікавили набагато більшу аудиторію покупців. У результаті такого підходу компанія «OXO Good Grips» стала визнаним світовим брендом на ринку кухонного приладдя. Вона отримали понад 100 нагород за впровадження принципів універсального дизайну.

Що стосується прибутку, то через два роки після початку застосування нової філософії дизайну, вона збільшила обсяги продаж на \$ 3 млн.

На жаль, у нашій країні застосування принципів універсального дизайну ще не набуло широкої практики. Набутий досвід у цій сфері країнами світу застосовується вкрай повільно із великими зусиллями.

Застосування принципів універсального дизайну на авіалініях Японії

Ідеологія роботи компанії JAL (авіалінії Японії) базується на 10 принципах універсального дизайну. Це стосується не тільки створення фізичного оточення, але і спілкування з клієнтами та створення комфортних умов для співробітників.

Дана концепція авіаліній Японії виростає з семи принципів універсального дизайну, розроблених Реном Мейсом. Для подальшого зміцнення та впровадження девізу компанії «JAL, яка є дружньою для всіх», було розроблено ще три принципи до існуючих загальних семи. Так виникли десять принципів універсального дизайну «JAL Universal», які використовуються нині.

Три додаткові принципи «JAL Universal»

- | | |
|---------------------------|--|
| 1. Висока якість та краса | Чи були матеріали та функції використані таким чином, щоб послуги та продукти компанії залишались функціональними та привабливими? |
| 2. Комфорт | Чи було створено приємне оточення для клієнтів та персоналу? |
| 3. Відчуття безпеки | Чи всіма запропонованими послугами компанії можна безпечно користуватись протягом тривалого часу? |

6.5. Покращення «безпеки для всіх» завдяки впровадженню принципів універсального дизайну.

Критерії «безпеки для всіх» закладено в самих принципах універсального дизайну. А саме:

- Дизайн зводить до мінімуму можливість виникнення ризиків та шкідливих наслідків випадкових або ненавмисних дій користувачів.
- Дизайн сприяє дієвому та зручному використанню предметів, засобів з мінімальним рівнем стомлюваності, дизайн розраховано на незначні фізичні зусилля користувачів.
- Наявність необхідного розміру і простору при підході, під'їзді та різноманітних діях, незважаючи на антропометричні дані, стан та ступінь мобільності користувача.

6.6. Застосування принципів універсального дизайну в архітектурному середовищі в Україні.

На жаль, на час складання даного посібника тільки на двох об'єктах в Україні замовниками, архітекторами та будівельниками були застосовані принципи універсального дизайну під час проектування та спорудження:

Національний центр паралімпійської, дефлімпійської підготовки і реабілітації інвалідів у м. Євпаторія та термінал D Державного підприємства «Міжнародний аеропорту «Бориспіль».

ДОДАТКИ

ДОДАТКИ ДО РОЗДІЛУ 1

Деякі бар'єри та їх вирішення відповідно до типу порушень

Приклади труднощів	Необхідна доступність	Можливі дії
Особи з порушеннями зору, незрячі		
<ul style="list-style-type: none"> – Труднощі зорового сприйняття великих об'єктів – Читання складних текстів, або друкованих дрібним шрифтом – Просторове відчуття та орієнтація 	<ul style="list-style-type: none"> – Вдосконалення візуального сприйняття – Мобілізація інших сенсорних відчуттів 	<ul style="list-style-type: none"> – Нанесення спеціальних ліній на пішохідних шляхах з метою спрямування руху та попередження про небезпечні ділянки – Адаптовані позначення – Створення шляхів пересування де відсутні перешкоди – Наявність інформації в аудіоформаті або з використанням абетки Брайля
Особи з порушенням слуху, нечуючі		
<ul style="list-style-type: none"> – Подання інформації в аудіоформаті – Читання по губах в погано освітлених місцях 	<ul style="list-style-type: none"> – Дублювання інформації 	<ul style="list-style-type: none"> – Позначення – Якість акустики та освітлення
Маломобільні особи, особи які користуються інвалідними колясками та іншими засобами для пересування		
<ul style="list-style-type: none"> – Пересування по непристосованій, слизькій та нерівній поверхні – Подолання перешкод або перепадів у рівнях (сходи) – Пересування вузькими проїздами – Можливість дотягнутися до об'єктів розташованих на різній висоті – Можливість вхопитися та використовувати предмети – Бачення об'єктів певної висоти 	<ul style="list-style-type: none"> – Усунення всіх перешкод на зовнішніх об'єктах (дорога та бруківка) та у середині приміщень (входи, виходи, пересування всередині будівель, комунікація) та створення найкращих можливостей для руху – Врахування спільного моторного поля 	<ul style="list-style-type: none"> – Різні типи поверхонь, доступність пандусів та сходів, адаптація комунікацій та стандартів – Дотримання стандартів при розбудові архітектурного середовища

<ul style="list-style-type: none"> – Можливість безперервного подолання довгих дистанцій – Безпечне пересування (інші користувачі дво- або чотириколісних засобів) 		
<i>Особи з ментальними, інтелектуальними порушеннями</i>		
<ul style="list-style-type: none"> – Ускладнене запам'ятовування та проблеми з орієнтацією – Розуміння позначень – Запам'ятовування розкладів – Просторове відчуття 	<ul style="list-style-type: none"> – Будь-які модифікації та пристосування які покращують розуміння/сприйняття/тлумачення 	<ul style="list-style-type: none"> – Позначення з використанням символів (піктограм) – Прості плани – Прості дії - ясно видимі входи до будівель, виходи.

МОДЕЛІ ІНВАЛІДНОСТІ⁹⁸

Моральна модель «інвалідності»

Концепція цієї моделі зводиться до того, що «інвалідність» є наслідком гріха. Це найстаріша модель. Сьогодні вона найменш поширена. Її ще називають «моделлю особистої трагедії». За таким підходом «інвалідність» пов'язується з покаранням за скоєння особою або кимось із членів її сім'ї, родичів злочину. Інвалідність від народження може мати місце з причини дій, учинених у попередніх реінкарнаціях. Послідовники цієї моделі вважають, щоб позбавитись негативного впливу, який може спричинити людина, що «відрізняється», можна застосувати метод вигнання бісів чи жертвоприношення. У певних випадках наявність інвалідності в одного з членів родини ставить всю сім'ю в становище стигматизованої, понижуючи її статус або навіть спричиняючи повну ізоляцію від суспільного життя. Інвалідність може бути інтерпретована як неспроможність людини «вписатись» у структуру сім'ї, або може розглядатись як необхідність пережити горе та страждати перед отриманням певних духовних винагород у майбутньому.

Ця модель може існувати в будь-якому суспільстві, де інвалідність пов'язується зі зневагою, страхом та упередженням. Поняття гріха або святості, неповноцінності, слабості, догляду та співчуття, зцілення, тягаря створили основу для уявлень щодо групи людей, до яких почали застосовувати «суспільні ярлики». Людей з інвалідністю за часів переваги моральної концепції в суспільстві часто виключали із суспільного життя, їх виживання було під загрозою, бо вони вважались «монстрами» й, відповідно, не були гідні статусу людини. Дехто ставав безхатченком з причин бідності чи ганьби.

Релігійні громади в межах свого поселення чи приходу по-різному реагували на ці групи людей. Серед найпоширеніших реакцій можна зазначити, наприклад, вигнання бісів, ритуали очищення, або ж надання догляду, притулку на знак прояву милосердя та християнського зобов'язання перед «нужденними».

Хоча моральна модель історично є найстарішою, проте і сьогодні вона досить поширена. Існує ще багато культур, які асоціюють інвалідність із гріхом та ганьбою, з відчуттям провини, навіть якщо це відчуття завуальоване в релігійній доктрині. Для людини з інвалідністю ця модель є особливо обтяжливою, бо нерідко пов'язана з ганьбою для всієї родини, в якій проживає така людина. Родини приховували членів сім'ї з інвалідністю, не дозволяли їм відвідувати школу, публічні заходи, та виключали будь-яку можливість залучення їх до суспільного життя.

Загальний результат моральної моделі інвалідності — «виключення» із суспільства людей з інвалідністю. На жаль, ця модель може існувати у будь-якому суспільстві, де інвалідність або вада пов'язуються зі зневагою, страхом та упередженнями.

Благодійна модель інвалідності

Благодійна модель змальовує людей з інвалідністю як жертв обставин, які заслуговують на співчуття. Ця модель найбільш використовується людьми без інвалідності, у тому числі благодійними організаціями для пояснення того, що таке «інвалідність» та для цілей фандрейзingu. За концепцією цієї моделі люди з інвалідністю вважаються жертвами трагедій. Вони потребують догляду, не спроможні управляти своїми справами, а для виживання потребують співчуття та допомоги

Із співчуття до особи з інвалідністю бере своє коріння і культура його «догляду». Хоча вона в багатьох аспектах заслуговує на похвалу, проте у ній міститься певна небезпека. Численні благодійні організації, що існують з метою надання допомоги та догляду людям з певним видом інвалідності, саме з цієї причини часто сприяють формуванню медичної моделі інвалідності, відокремленню й часто розміщенню людей з інвалідністю в спеціальні заклади. Розуміння того, що люди з інвалідністю є отримувачами благодійної допомоги, зменшує їх самооцінку. В очах «співчуваючих» донорів надання благодійної допомоги несе з собою очікування вдячності та низку умов, які накладаються на отримувача такої допомоги. Перше є проявом зверхності або поблажливості; друге обмежує можливості вибору для людей з інвалідністю. Наприклад, роботодавці можуть дійти висновку, що фінансова благодійна допомога задовольняє всі соціальні та економічні зобов'язання, замість того, щоб вирішити реально існуючу проблему створення робочого місця, що сприятиме працевлаштуванню людей з інвалідністю.

Зосереджуючи увагу тільки на разових благодійних вчинках та допомозі, прихильники цієї моделі часто відносять вирішення головних питань на другорядне місце.

Багато людей з інвалідністю вважають, що залучені кошти від благодійництва повинні спрямовуватися на створення можливостей для повноправної участі та інтеграції людей з інвалідністю у життя суспільства як рівноправних громадян, які потребують поваги на рівні з іншими.

Медична модель інвалідності

Медична модель розглядає «інвалідність» як дефект чи хворобу, які потребують, насамперед, медичного втручання. Панує переконання — проблема інваліда перестане існувати тільки якщо її вилікують. За таких умов людина з інвалідністю в силу обставин опиняється відстороненою від суспільного життя. Життєдіяльність такої людини зосереджується в колі ближнього оточення: сім'ї, родинних стосунків і надавачів медичних послуг. При цьому лікарі й інші фахівці виступають найбільш компетентними і впливовими у вирішенні проблем цієї групи населення. Цю модель іноді називають ще «адміністративною», оскільки вона бере початок із системи соціального забезпечення та охорони здоров'я.

Прихильники медичної моделі до цього часу мають суттєвий вплив на законодавство, соціальну політику та організацію соціального обслуговування. Наприклад, в Україні до цього часу ця модель «інвалідності» є найбільш поширеною, що проявляється насамперед у формуванні політики стосовно інвалідності в сфері освіти, працевлаштування, реабілітації, соціальної адаптації, універсалізації.

Медична модель з'явилась з початком розвитку «сучасної» медицини у ХІХ ст. Оскільки багато видів інвалідності мають медичну природу, очікувалось, що люди з інвалідністю отримають переваги, якщо знаходитимуться під наглядом медичних фахівців. Згідно з цією моделлю, вважається, що проблеми, які асоціюються з «інвалідністю», знаходяться в людині. У суспільстві не існує обов'язкової вимоги забезпечити «місце» в житті для людей з інвалідністю, оскільки вони живуть у ролі сторонніх спостерігачів, які чекають на лікування. Людина з інвалідністю, згідно з медичною моделлю, знаходиться в ролі хворого. Коли люди хворіють, вони звільняються від звичайних зобов'язань перед суспільством: ходити до школи, працювати, виконувати певні обов'язки в сім'ї тощо. Також очікується, що для покращення свого стану вони мають потрапити під опіку медиків. Тому до недавнього часу більшість політичних питань у багатьох країнах світу стосовно інвалідності сприймалися як «питання здоров'я», і в цій сфері політики головними «контактними» особами вважались лікарі. Їх рішення впливали на те, в яку школу піде дитина з інвалідністю і чи може взагалі вона навчатися, яку реабілітаційну підтримку отримає людина з інвалідністю, чи може особа з інвалідністю працювати, народжувати дітей, самостійно та незалежно жити. Медична модель інвалідності стверджує: якщо ви інвалід, то ви є проблемою і ваша інвалідність потребує лікування. Ви не можете самостійно приймати рішення, які стосуються вашого життя; вам потрібні фахівці, які піклуватимуться про вас та доглядати, а отже, ви ніколи не будете сприйматися у суспільстві як рівний серед осіб без інвалідності.

Медична модель є, беззаперечно, хибною, оскільки люди з інвалідністю не обов'язково хворі і їхній стан здоров'я не обов'язково може бути покращений медикаментозним відновлювальним лікуванням. Ця модель демонструє «надлишкову опіку», спрямовану на вирішення проблеми шляхом надання догляду і нерідко — через утримання у спеціальних закладах. Це обмежує можливості людей з інвалідністю щодо вибору та контролю над своїм життям та розвитку свого потенціалу.

Ця модель сприяла також появі упереджень, які існують сьогодні, наприклад, серед роботодавців. Оскільки, згідно з її концепцією, причина «інвалідності» є «медичною», то людина з інвалідністю в силу цього факту має поганий стан здоров'я, отже буде часто знаходитись на лікарняному, вироблятиме продукцію гіршої якості, її праця буде менш продуктивною, ніж інших колег по роботі. Але, можливо, найбільшою «вадою» медичної моделі інвалідності є те, що вона сприяє створення негативного образу людини з інвалідністю в свідомості інших людей, культивує тим самим «ментальну бар'єрність» суспільства.

Реабілітаційна модель інвалідності

Дана модель — це відгалуження, різновид медичної моделі. Вона розглядає інвалідність як потребу у послугах фахівця з реабілітації (медичної, фізичної, психологічної) чи іншої допоміжної професії. У руслі цієї моделі виник метод реабілітації «трудотерапія». Ця модель сформувалась після Другої світової війни, коли солдати поверталися додому з інвалідністю і їм потрібно було заново адаптуватися до життя у суспільстві. Відповідно до цієї моделі розроблена сучасна система професійної реабілітації.

Економічна модель інвалідності

Ця модель є продовженням медичної моделі та передбачає перерозподіл прибутків між різними категоріями населення там, де як методологічне підґрунтя застосовується медична модель «інвалідності». Вплив економічної моделі «інвалідності» можна прослідкувати на тих прикладах національних концепцій соціальної політики, де «інвалідність» визначається, насамперед, як «непрацездатність» та вводяться обмеження на види праці та зайнятості людей з інвалідністю.

Проблема, з якою стикаються користувачі економічної моделі — це дилема вибору: що краще — платити людині з інвалідністю за втрату прибутків чи роботодавцю за втрату продуктивності? Перша опція несе в собі стигматизацію людей з інвалідністю, підкреслюючи їх неспроможність виконувати роботу на однаковому з їхніми колегами рівні. Щодо другої опції, то постають складнощі з правильним оцінюванням належного рівня субсидування. Продуктивність працівника з інвалідністю, так само як і гранично висока собівартість працюючого населення, може змінитись на краще.

Перед соціально орієнтованими економістами залишається невирішеною ще одна проблема: як досягти справедливого, економічно обґрунтованого розподілу виплат, що проводяться роботодавцем людям з інвалідністю? Є вірогідність того, що будуть люди з такими функціональними обмеженнями, які перешкоджатимуть виконанню певної роботи. Також будуть люди з іншим рівнем уражень, чия продуктивність праці буде настільки низькою, що пільги в оподаткуванні роботодавця будуть нижчими, ніж дотації на облаштування робочого місця для людини з інвалідністю.

Але чи прийнятно це з соціальної точки зору? Цей очевидний конфлікт створив певну двозначність у погодженні цілей соціального забезпечення й спричинив стигматизацію людей з інвалідністю, позиціонуючи їх як тягар для державних коштів, а не як партнерів у розбудові загального процвітаючого суспільства. За цих обставин виплати системи соціального забезпечення не мають на меті позбавити людей з інвалідністю бідності. Розробники політики мають дотримуватися балансу між вартістю роботи та її продуктивністю. Справжня цінність економічної моделі — дотримання цього балансу в макроекономічному контексті.

Соціальна модель інвалідності

Ця модель розглядає «інвалідність» як проблему, створену суспільством, і вважає соціальну дискримінацію найбільш суттєвою. Вона є також причиною багатьох соціально-побутових негараздів у житті людей з інвалідністю. Порівнюючи медичну та соціальну модель «інвалідності», можна навести такий приклад. Особа з інвалідністю, яка пересувається на інвалідній колясці, хоче потрапити до навчального закладу, школи, кінотеатру тощо, але не може. Чому дана людина не може потрапити до цих закладів? Прихильники медичної моделі скажуть: «Тому, що людина пересувається на колясці. Отже, проблема у колясці та в самій людині з інвалідністю». Прихильники соціальної моделі скажуть: «Людина у колясці не може потрапити до цих закладів через існуючі бар'єри — сходи, і це є єдиною причиною. Архітектори, проектувальники, які будували ці заклади, «просто забули, що є люди з інвалідністю», і створили оточуюче середовище, яке робить людину «інвалідом».

Соціальна модель вважає «інвалідність» нормальним аспектом життя, а не відхиленням.

Впроваджуючи філософію соціальної моделі у політику, потрібно пам'ятати, що зі старінням населення збільшиться кількість людей з ураженнями, й суспільству буде складніше «пристосувати» умови фінансування цих людей. Також ця модель може бути важкою для розуміння, зокрема, професіоналами у сфері благодійництва та реабілітації. Останніх треба переконати в тому, що їхня роль має змінитись із ролі «лікування або догляду» на менш нав'язливу, яка б допомагала людям з інвалідністю контролювати власне життя.

Соціальна модель була розроблена людьми з інвалідністю у відповідь на медичну модель та на той вплив, який вона спричиняла на їхнє життя. Витоки соціальної моделі інвалідності можна прослідкувати в есе Пола Ханта «Критичний стан» (*A Critical Condition*), 1966 рік. У праці Хант розмірковує над тим, що люди з інвалідністю — це виклик західним цінностям, оскільки сприймаються, як нещасливі, непотрібні, несхожі на інших, пригнічені та хворі, а в повсякденному житті вони стикаються з упередженнями, що виражається в їхній дискримінації.

1976 р. організація *Union of the Physically Impaired Against Segregation (UPIAS)* розвинула ідеї Пола Ханта, визначивши інвалідність як «обмеження активності, викликане сучасним соціальним устроєм суспільства».

1983 р. Майк Олівер, використавши ідеї Пола Ханта та організації UPIAS, запропонував визначення соціальної моделі інвалідності. У розвиток концепції

«соціальної моделі інвалідності» протягом наступних років зробили свій внесок як окремі вчені з різних країн, так і організації, що представляли інтереси людей з інвалідністю. Ґрунтуючись на власному досвіді, люди з інвалідністю почали відкрито заявляти про те, що в дійсності багато проблем з'являється не тому, що людина має якісь фізичні чи розумові порушення, а як наслідок функціонування суспільства. Звідси і походить назва — «соціальна модель».

Соціальна модель не заперечує наявність фізіологічних відмінностей, підтримує ідею про те, що турботу про лікування та реабілітацію потрібно залишити фахівцям, але результати їх діяльності не повинні впливати на те, чи буде людина з інвалідністю повноправним членом суспільства. Соціальну модель інвалідності можна ефективно використовувати для того, щоб визначити/окреслити існуючі бар'єри у всіх аспектах суспільного життя, які призводять до інвалідності, а потім повністю їх усунути. Таким чином, соціальна модель спонукає держави до створення «суспільства для всіх».

Біл Альберт, голова Міжнародного Комітету Британської ради осіб з інвалідністю, голова коаліції інвалідів Норфолка, Велика Британія, писав: «Традиційно, принаймні на Заході, на людей з інвалідністю дивилися через «викривлені окуляри» медичної моделі інвалідності. Через цю модель людей з інвалідністю сприймали як щось не набагато більше, ніж їх порушення».

На запитання «Що робить людину інвалідом?» Людина, що дивиться на світ через медичну модель, відповідає:

- «Люди є інвалідами через те, що вони не можуть ходити».
- «Люди є інвалідами через те, що вони не можуть чути».
- «Люди є інвалідами через те, що вони не можуть бачити».
- «Люди є інвалідами через те, що вони не можуть говорити».

Через фокус на порушеннях і неспроможності виникали наступні сприйняття/підходи:

- Інваліди завжди хворі.
- Інваліди не підпадають під визначення норми і тому:
 - інваліди не можуть працювати.
 - інваліди не можуть відвідувати звичайні школи.
 - інваліди не повинні мати дітей.
 - інваліди є утриманцями.
 - інваліди є тягарем.

Розуміючи, що медична модель визначає людей з точки зору того, що вони не можуть робити, стає зрозумілішим, чому суспільство відкрило спеціальні установи, приймало закони і будувало політику таким чином, щоб ізолювати людей з інвалідністю від життя суспільства.

Через окуляри соціальної моделі інвалідності ми бачимо інвалідність інакше, з більш позитивним ставленням. Більше того, розуміння інвалідності, за концепцією цієї моделі, допомагає нам «отримати» ту силу, яка дозволяє боротися з фізичними, інституційними, юридичними або іншими бар'єрами, які заважають нам повноцінно

брати участь в житті суспільства. Цей спосіб розуміння інвалідності є першим кроком до вирішення реальних причин нашого приниження.

Таким чином, на те саме питання, поставлене раніше, «Що робить людину інвалідом?», людина, що бачить світ через окуляри соціальної моделі інвалідності відповість:

- «Люди є інвалідами через фізичні бар'єри, які існують у навколишньому середовищі».
- «Люди є інвалідами через відсутність доступу до інформації та спілкування».
- «Люди є інвалідами через відсутність доступу до звичайних шкіл і ВНЗ».
- «Люди є інвалідами через те, що їм не забезпечені рівні можливості на працевлаштування».
- «Люди є інвалідами через архітектурно недоступне житло»
- «Люди є інвалідами через недоступний транспорт»
- «Люди є інвалідами через негативне ставлення суспільства до людей з інвалідністю».
- «Люди є інвалідами через систематичну дискримінацію».

За допомогою цих прикладів ми приходимо до розуміння того, що інвалідність — це в основному питання, що стосується прав людини».

ДОДАТКИ ДО РОЗДІЛУ 3

Ситуація щодо забезпечення виконання вимог будівельних норм дещо покращилась після прийняття Закону України «Про внесення змін до деяких законодавчих актів України у зв'язку з прийняттям Закону України «Про регулювання містобудівної діяльності»⁹⁹ (від 22.12.2011 №4220-VI). Проведені зміни в законодавстві дають можливість ДАБІ накладати за виявлені порушення штрафи відповідно до статті 96 Кодексу України про адміністративні правопорушення¹⁰⁰ в наступних розмірах

Порушення	Штраф (неоподаткованих мінімумів)	
	громадяни	посадовці
вимог законодавства, будівельних норм, державних стандартів і правил та затверджених проектних рішень під час будівництва, реконструкції, реставрації, капітального ремонту об'єктів чи споруд	10-50	50-100
виконання будівельних робіт з будівництва об'єктів без реєстрації декларації про початок виконання		
на об'єктах I категорії складності	1000	1000
на об'єктах II категорії складності	2000	2000
на об'єктах III категорії складності	5000	5000
здійснення авторського та технічного нагляду з порушенням вимог законодавства		400-500
передача замовнику проектної документації для виконання будівельних робіт на об'єкті, розробленої з порушенням вимог		900-1000
застосування будівельних матеріалів, виробів і конструкцій, що не відповідають державним нормам, стандартам, технічним умовам, проектним рішенням, а також тих, що підлягають обов'язковій сертифікації, але не пройшли її		300-400
виробництво або виготовлення будівельних матеріалів, виробів, конструкцій, які підлягають обов'язковій сертифікації або показники безпеки яких наводяться в нормативних документах і підлягають підтвердженню відповідності шляхом сертифікації або декларування, але не пройшли їх		900-1000
виробництво або виготовлення будівельних матеріалів, виробів, конструкцій, які не відповідають вимогам державних норм, стандартів або технічним умовам		450-600

99 Офіційний вісник України, 2012 р., № 5, стор. 88, стаття 165, код акту 60080/2012

100 Відомості Верховної Ради УРСР, 1984 р., № 51, стаття 1122

Змінами Закону України «Про відповідальність за правопорушення у сфері містобудівної діяльності»¹⁰¹ також суттєво підвищили відповідальність за порушення законодавчо-нормативних вимог до наступного рівня:

Порушення	Штраф (мін. з/п)
передача замовнику проектної документації для виконання будівельних робіт на об'єкті будівництва, розробленої з порушенням вимог законодавства, містобудівної документації, вихідних даних для проектування об'єктів містобудування, будівельних норм, державних стандартів і правил	
проектна організація	90
експертна організація	18
застосування будівельних матеріалів, виробів і конструкцій, що не відповідають державним нормам, стандартам, технічним умовам, проектним рішенням, а також тих, що підлягають обов'язковій сертифікації, але не пройшли її	90
виконання будівельних робіт з порушенням вимог будівельних норм, державних стандартів і правил або затверджених проектних рішень	45
залучення до виконання окремих видів робіт відповідальних виконавців, які не мають відповідного кваліфікаційного сертифіката, у випадках, коли такий сертифікат є обов'язковим згідно із законодавством	10
виробництво або виготовлення будівельних матеріалів, виробів, конструкцій, які підлягають обов'язковій сертифікації або показники безпеки яких наводяться в нормативних документах і підлягають підтвердженню відповідності шляхом сертифікації або декларування, але не пройшли їх	63
виробництво або виготовлення будівельних матеріалів, виробів, конструкцій, які не відповідають вимогам державних норм, стандартів або технічним умовам	126

101 Відомості Верховної Ради України. — 1994. — № 46. — Ст. 411.

Особливо слід відзначити появу законодавчого впливу на замовника, який найчастіше відіграє вирішальну роль, спонукаючи всіх учасників інвестиційних проектів до порушення вимог будівельних норм з метою зниження кінцевої вартості об'єктів архітектури. Так, відповідно до статті 2 зазначеного Закону за правопорушення у сфері містобудівної діяльності передбачається, що суб'єкти містобудування, які є замовниками будівництва об'єктів або ті, що виконують функції замовника і підрядника одночасно, несуть відповідальність:

Порушення	Штраф (мін.з/п)
виконання підготовчих робіт (I - III категорій складності)	5
виконання будівельних робіт (I -III категорій складності)	10
виконання підготовчих робіт без декларації	20
виконання будівельних робіт без декларації (дозволу):	
I категорія складності	18
II категорія складності	36
III категорія складності	90
IV категорії складності	370
V категорії складності	900

3.3. Компенсаторні та допоміжні засоби для маломобільних груп населення та їх вплив на формування доступного середовища

3.3.1. Перелік компенсаторних та допоміжних засобів, які використовують люди з порушенням опорно-рухового апарату

Компенсаторні засоби:

Коляски інвалідні

Побутові (дитячі та для дорослих)		Спеціальні
З ручним приводом	Електричні	1. Спортивні (розглядаються як спортивне знаряддя і зазвичай виконуються за індивідуальним замовленням відповідно до призначення/виду спорту, та антропометричних даних користувача) 2. Дошки для пересування (коляска малогабаритна) для людей з високою ампутацією без можливості протезування 3. Клінічні (для транспортування/ супроводу в межах лікувальних закладів) 4. Транспортні (для транспортування/ супроводу в межах транспортної інфраструктури) 5. Туалетні стільці на колесах (можуть бути обладнані санітарним пристроєм) 6. Крісла-коляски з санітарними пристроями 7. Салонні (для переміщення в салонах транспортних засобів: автобусів, літаків, поїздів)
1. З приводом від колісного обруча (такі, що складаються, або з жорсткою рамою) 1) крісла-коляски кімнатні (без можливості регулювання балансу) - для хворих на ДЦП; - для осіб з односторонньою ампутацією нижньої кінцівки; 2) ортопедичні (крісла-каталки) 3) активного типу (з можливістю змінювати балансування коляски, та її швидкої трансформації)	1. Кімнатні 2. Вуличні 3. Скутери	
1. З важільним приводом 1) звичайні важільні для переміщення по вулиці 2) монодрайви (кімнатні візки для людей з односторонньою ампутацією верхньої кінцівки)		
2. З. Коляски з велоприводом		

- Протези та ортези (фіксатори суглобів).
- Тростини опорні: металеві, дерев'яні та склопластикові; з налокитником; телескопічні.
- Милиці: металеві, дерев'яні та склопластикові; телескопічні; з пахвовою опорою.
- Ходунки опорні: без коліс; дво-, трьох- або чотириколісні; кімнатні та для вулиці; з пахвовою опорою чи без такої тощо.

Допоміжні засоби

1. Пристосування для туалетів і ванних кімнат: стільці та спеціальні сидіння.
2. Платформи підйомні сходові та вертикальні, з електро- або механічним приводом.
3. Індивідуальні пристрої для підйому людини у візку сходами (скаломобілі).
4. «Подовжувач руки» — пристрій для підйому (діставання) предметів з підлоги або полиць тощо.

3.3.2. Особи з ураженням зору (з порушенням зору та тотально незрячі) користуються:

Компенсаторні засоби:

- Окуляри та контактні лінзи.
- Тростина (палиця) тактильна: монолітна, складна, телескопічна.
- Тростина (палиця) опорно-тактильна: монолітна, складна, телескопічна (для осіб з порушенням зору, або тотально незрячих, які мають супутні порушення — органів слуху, вестибулярного апарату чи опорно-рухового апарату, і використовують такий засіб не тільки для орієнтування, а також для спирання).
- Собака-поводир тощо.

Допоміжні засоби:

- Світлофори, дубльовані звуковим сигналом.
- Звукові маячки при вході до будівель та споруд.
- Табло оголошень, що оснащені звуковим супроводом (наприклад, у громадському транспорті).
- Тактильні (рельєфні) направляючі та попереджувальні лінії.
- Контрастні (кольорові) направляючі та попереджувальні лінії.
- Диктофони.
- Принтери зі шрифтом Брайля тощо.

До відома:

Довга тростина — це багатofункціональний інструмент, який у процесі самостійного пересування є основним для переважної більшості сліпих у всьому світі. Цей інструмент пройшов свій шлях еволюції від грубої палиці до сучасної елегантної тростини.

«Довга палиця сліпих» і «біла тростина сліпих» — це два синонімічних поняття, які рівною мірою використовуються в сучасній практиці реабілітації незрячих.

Яка ж роль довгої тростини в процесі самостійного пересування незрячих? Насамперед цей інструмент дозволяє значно розширити коридор тактильного сприйняття незрячих. При самостійному пересуванні незрячий постійно обмацує тростиною поверхню попереду себе, тростина в цій ситуації виконує функцію щупа. Правильно виконуючи прийоми роботи тростиною, незрячий може значною мірою

убезпечити своє пересування, своєчасно виявляючи та долаючи різні види перешкод, розташованих вище і нижче поверхні шляху, а також перешкод, розташованих збоку. У цьому випадку тростина виконує функцію буфера. Торкаючись і б'ючи палицею об поверхню шляху, по предметах (перешкодах), незрячий чує звуки, аналіз яких дає йому інформацію, необхідну в процесі орієнтації і пересування. Досвідчені незрячі особи широко використовують тростину в плані отримання відображених звуків (луна), що сприяє підвищенню рівня їх готовності до взаємодії з навколишнім середовищем. Використання тростини як «генератора звуку» — одна з обов'язкових умов у процесі визначення свого місця розташування в просторі.

З 1931 р. білий колір тростини є обов'язковим і виконує функцію розпізнавального знака сліпого у всіх країнах світу. Правилами дорожнього руху закріплена наступна вимога — якщо людина піднімає білу тростину, необхідно зупинити рух автотранспорту для вільного переходу цієї людини через проїжджу частину¹⁰².

Різні вікові групи людей з вадами зору ставляться до тростин по-різному. Тотально незрячих юнаків і дівчат можливо влаштує невелика витончена й легка, компактна складна тростина. У середньому віці незрячі ставляться до тростини більш практично. Вони обирають зручну, надійну тростину. Люди похилого віку з порушенням зору задоволені високою ключкою й мріють про високий ціпок, на ручку якого можна навіть сумку повісити.

3.3.3. Особи з порушенням слуху користуються:

Компенсаторними засобами:

- Слухові апарати.
- Мова жестів.
- Кохлеарні імпланти.

До відома:

Кохлеарні імпланти з'явилися близько тридцяти років тому і сприймаються як сучасне диво медицини. Кохлеарна імплантація є методом протезування для десятків тисяч людей з важкою мірою туговухості і повною глухотою.

На відміну від слухових апаратів, кохлеарні імпланти не підсилюють звуків. Вони замінюють роботу пошкоджених частин внутрішнього вуха, перетворюючи звукові хвилі в електричні імпульси та передаючи їх у слуховий нерв. Кохлеарні імплантати «обходять» пошкоджені волосяні клітини за допомогою електродів, введених безпосередньо в слимак (cochlea) внутрішнього вуха. Шляхом перетворення звуку в електричний сигнал, який передається безпосередньо в мозок, така система вводить глуху людину в світ звуків.

Імплантат не лікує глухоту, основною метою його — є допомога глухій особі розуміти розмовну мову без виключного сприймання візуальних знаків і мови жестів. Кохлеарний імплантат забезпечує звук, але не забезпечує його розуміння. Розуміння звуку приходить з досвідом і поступовим навчанням мозку.

102 Миллер В.Ф. «Основные приемы работы длинной тростью при самостоятельном передвижении слепых». — Бийск: ЦРС ВОС 2003.

Система кохлеарного імплантату включає внутрішньокохлеарні електроди, а також мікрофон, перетворювач звуку та передавач. Апарат фіксують під шкірою на потиличній кістці, а спіралеподібні електроди – безпосередньо в слимаку¹⁰³.

Допоміжними засобами:

- Перекладач з/на мову жестів.
- Спеціально пристосовані мобільні телефони.
- Титри.

3.3.4. Компенсаторні засоби та доступність.

Усі перелічені компенсаторні та допоміжні засоби сприяють забезпеченню принципів «доступності» для осіб з інвалідністю та інших маломобільних груп населення. Тобто при облаштуванні вуличного середовища, або входів у будівлі чи їх внутрішнього простору потрібно враховувати особливості та можливості використання компенсаторних та допоміжних засобів, якими користуються люди з інвалідністю, та інші маломобільні групи населення.

Переміщення людей у колясках (чи то батьки штовхають дитячий візок, чи людина сама (або із сторонньою допомогою) пересувається в інвалідному візку), вимагає наявності плоских поверхонь (без стрімких підйомів і спусків), та порогів і бордюрів не вище ніж 4,5 см. Більше того, на таких маршрутах не повинно бути сходів. Ці вимоги продиктовані умовами безпеки пересування та доцільності ергономічних зусиль, які витрачаються для руху. З урахуванням особливостей пересування у візку, розроблено певні стандарти будівництва пандусів і висоти бордюрного каменю в місцях перетину тротуарів і проїжджої частини вулиць. Для того, щоб людині було зручно і безпечно рухатись у візку (уникаючи ризиків фронтального або бокового перекидання) пандуси не повинні мати ухил, більший ніж 10 %. А що стосується висоти бордюрного каменю (2,5–4,5см), то може виникнути питання: а чому не закласти у вимоги діючих стандартів заборону будь-яких нерівних поверхонь у вуличній мережі? А тому, що в такому випадку інтереси людей, що пересуваються за допомогою інвалідних колясок, могли б конфліктувати з інтересами тих, хто взагалі не бачить. Для незрячих важливо мати тактильні покажчики, щоб за допомогою торкання їх тростиною легше орієнтуватися в просторі. І це не тільки питання зручності, але більшою мірою питання особистої безпеки. Дуже просто уявити собі небезпеку, яка очікує незрячу людину, якщо вона не маючи чітких орієнтирів, виходить на проїжджу частину зі жвавим рухом.

Для забезпечення безперешкодного проходу для людей з вадами зору на пішохідні шляхи (тротуари) не повинні виступати кущі зелених насаджень, звисати гілки дерев; вивіски чи інші предмети не можуть бути розташовані нижче ніж 210 см від рівня поверхні. Чому саме так? Та тому що незрячі орієнтуються за допомогою тростини, торкаючись нею поверхні тротуару та поребриків. І якщо якась перешкода розміщена на висоті більше ніж 30 см, але нижче вказаних 210 см, то виникає велика небезпека, що така людина зазнає значної шкоди від зіткнення з цим об'єктом.

Дотримання вимог щодо врахування стану і перспектив використання компенсаторних та допоміжних засобів у забезпеченні доступності для осіб з інвалідністю та маломобільних груп населення є актуальною проблемою сьогодення в Україні.

Еволюція розвитку компенсаторних засобів

Найдавніший з відомих нині протезів кінцівки був виявлений на давньоєгипетській мумії. Він виготовлений зі шкіри та дерева між 1000 і 600 роками до нашої ери. Винахід інвалідної коляски належить Китаю і датується шостим сторіччям до нашої ери. Ці засоби, на сучасний погляд, дуже далекі від досконалості, але вони певною мірою давали змогу долати неміч тим, хто ними користувався.

На щастя, людство обдароване інтелектом, а цивілізація слідує технологічним шляхом: сьогодні розроблено безліч технічних пристроїв (в тому числі й інфраструктура), що покликані дозволити людям з інвалідністю повноцінно жити в суспільстві. Уряді міст Чехії, наприклад, була закуплена система, здатна інформувати і направляти людей з вадами зору, які бажають скористатися міським транспортом. Радіопередавачі (досить маленькі, щоб було можливо помістити їх в кишеню або, наприклад, у тростину) використовуються для активування гучномовців, що передають інформацію про умови поїздки (назва зупинки, номер маршруту, яким рухається транспортний засіб і т. д.). Система може також використовуватися для інформування водіїв про те, що в салон збирається увійти незрячий пасажир.

Декілька років тому фірма *Otto Bock Healthcare* виготовила наповнений електронікою і мікродвигунами біонічний протез, що працює за принципом цільової м'язової реіннервації (*targeted muscle reinnervation*). Нерви, що раніше іннервували ампутовану руку, підводяться до інших м'язів, збережених після ампутації, а вже з них сенсорні датчики приймають сигнал і направляють його в процесор, керуючий електродвигунами, що приводять протези в дію. Крістіан Кандльбауер став першим пацієнтом у Європі, якому після шестигодинної операції, лікарі успішно приєднали до кукси незвичайні «розумні» протези.

«Я був вражений тим рівнем функціональності, якого вдалося досягти після процедури реіннервації, і тим, як швидко я навчився контролювати руку. Я зміг підбирати монетки зі столу і зловити об'єкт в русі. Це дійсно дивно, я навіть подумати не міг, що мій протез може рухатися так швидко», — Крістіан не приховує свого щастя у бесіді з журналістами.»¹⁰⁴

Основні габаритні параметри інвалідної коляски



Рис. 1а

На рис. 1 і 2 показані стандартні розміри інвалідної коляски. Електричні крісла-коляски можуть мати великі розміри, їх маневреність відрізняється від колясок з механічним ручним управлінням.



Рис. 1б

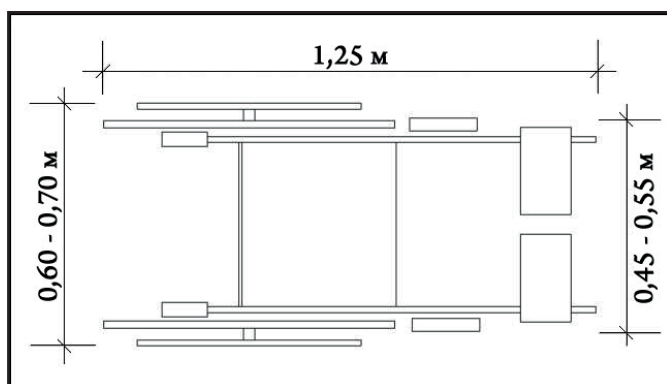

Рис. 1в

Рис. 1а-в: Розміри стандартної інвалідної коляски з ручним управлінням.

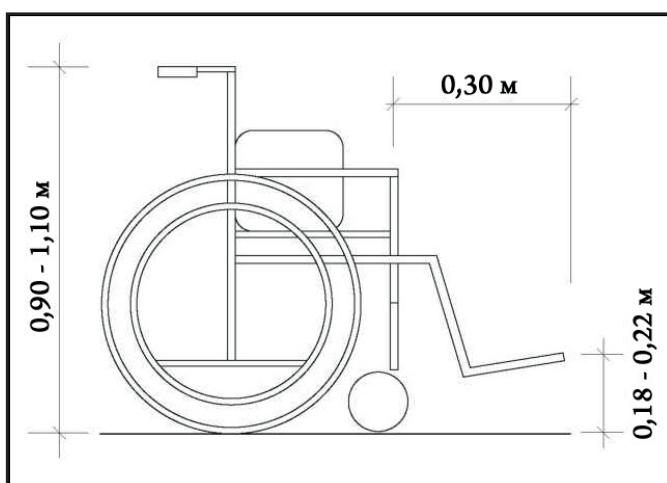

Рис. 2а

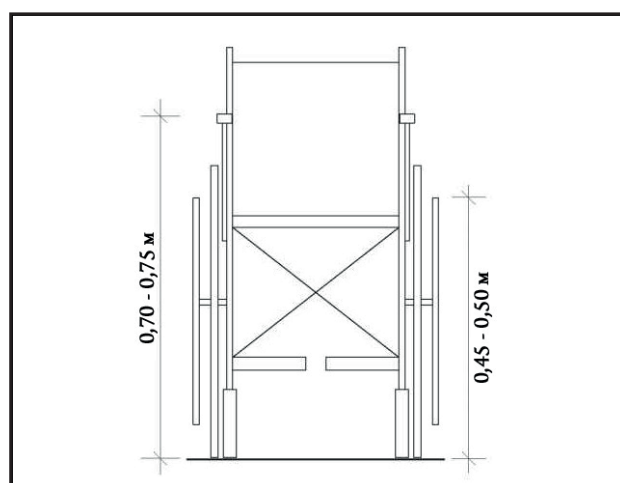

Рис. 2б

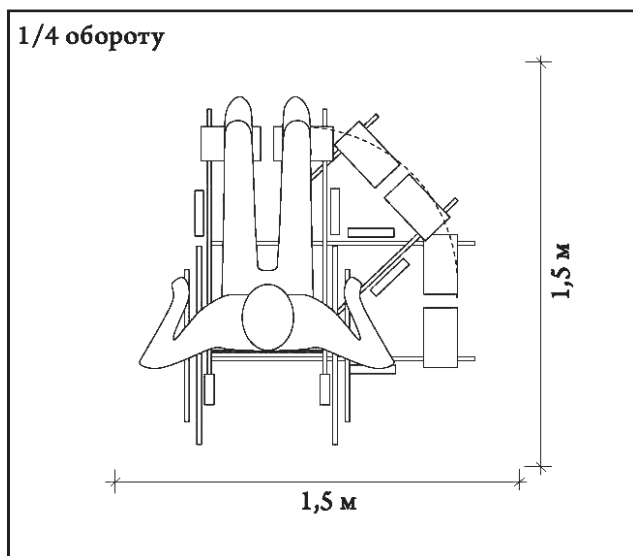

Рис. 2в

Рис. 2а-в: Радіус обороту інвалідної коляски (малюнок, вписаний в коло, відноситься до електричного крісла-коляски)

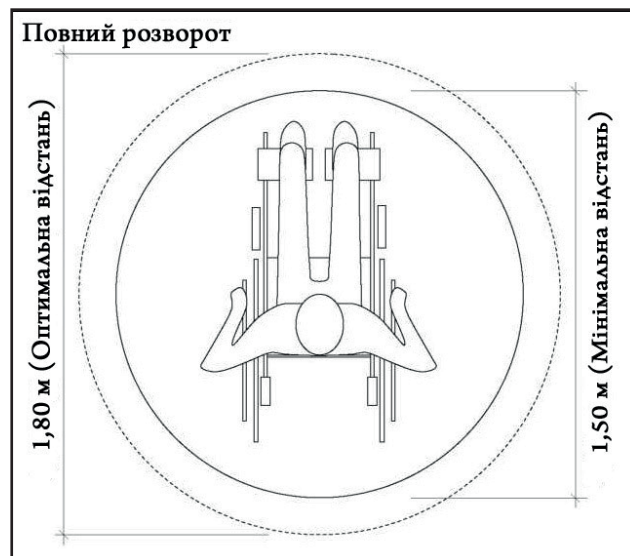
Розміри проходів

На Рис.3 показана мінімальна ширина проходу для людини, що пересувається в інвалідному візку.

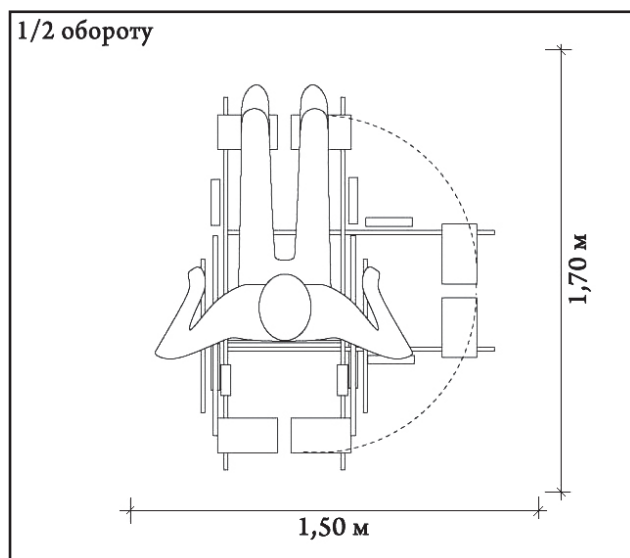
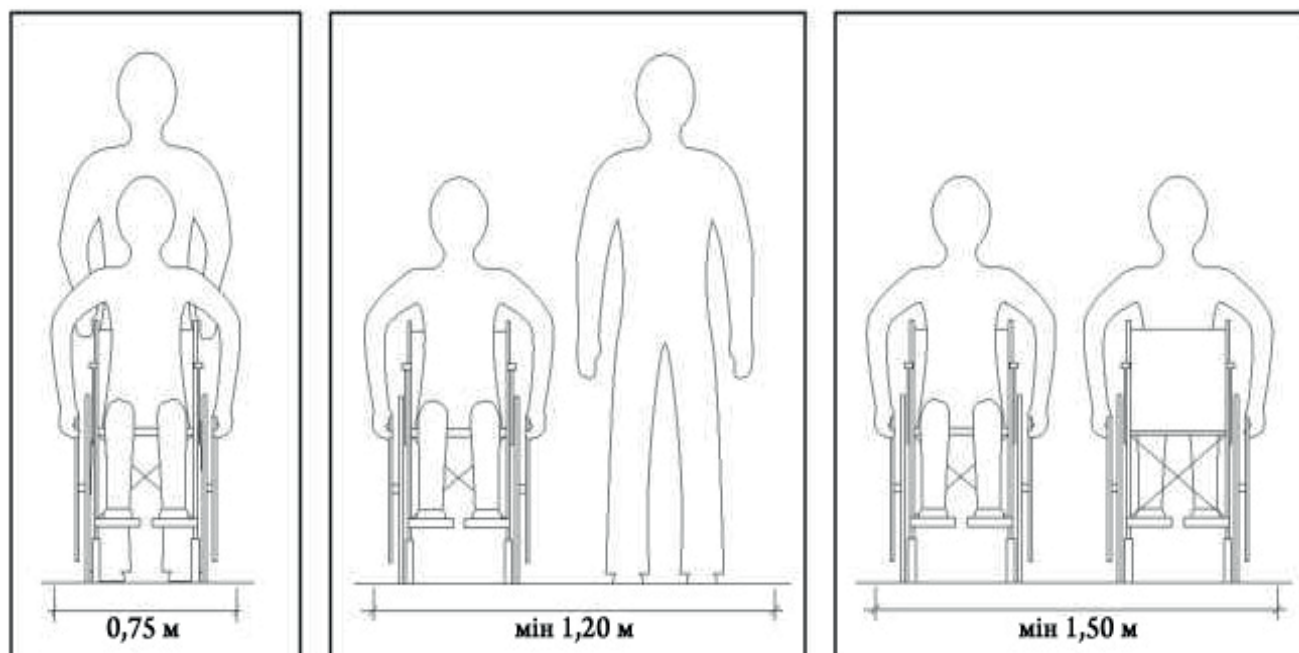

Одна людина
в інвалідному
візку з
супроводжуючим
асистентом

Людина яка йде і людина
в інвалідному візку без
супроводжуючого

Дві людини які самостійно
пересуваються на інвалідних
візках

Рис. 3: Необхідний простір для людей в інвалідних візках

На рис. 4 показані розміри простору, необхідного для безперешкодного фронтального пересування з використанням різних мобільних допоміжних засобів. Хоча в більшості випадків люди, які використовують при ходьбі певні допоміжні засоби, можуть переміщатися по вузьких проходах, їм потрібно забезпечити більш широкі коридори, як показано нижче. Наприклад, існує ймовірність того, що кінці милиць (часто широко розставлені донизу) у вузьких проходах стануть загрозою для інших людей, які можуть їх не помітити.

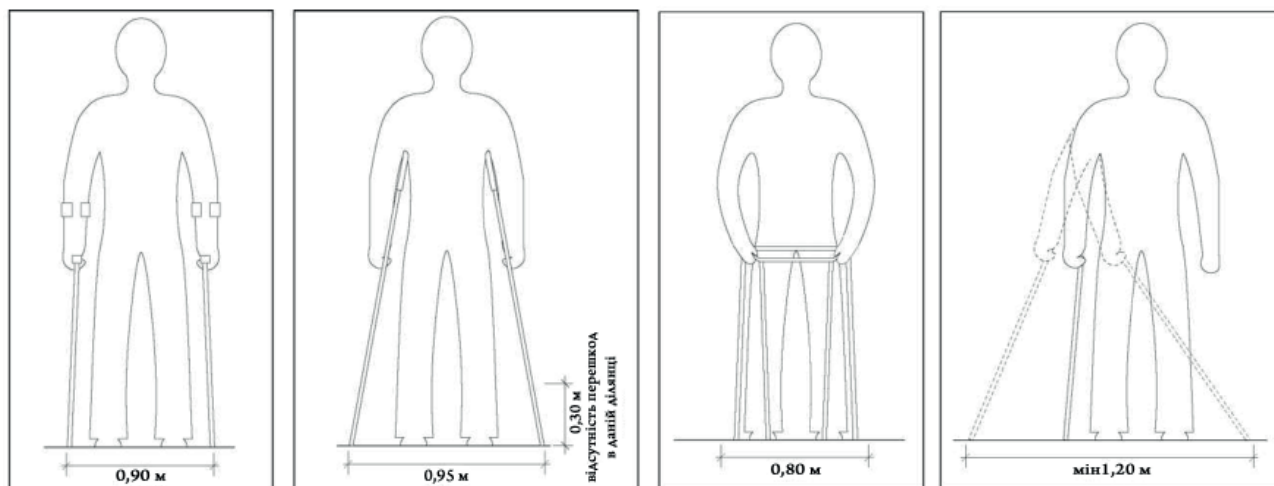

Людина, що йде за допомогою ходунців

Людина з порушенням зору, що використовує білу тростину

Людина на милицях з опорою в ліктьовому суглобі

Людина, яка йде на милицях з опорою в плечовому суглобі

Рис 4.1

Розміри простору що визначаються за допомогою тростини



Рис. 4.2: Простір, необхідний для людей, що використовують різні допоміжні засоби

Межі досяжності

Зона досяжності людину в інвалідному візку обмежена його сидячим положенням і колесами коляски, а також шириною підніжки коляски, обмежуючи його доступ до кутів приміщень, робочих місць і вимикачів.

На рис. 5, 6 і 7 представлені різні межі досяжності для дорослої людини і людини в інвалідному кріслі. На рис. 8 показані загальні межі досяжності для здорової людини і людину в інвалідному візку.

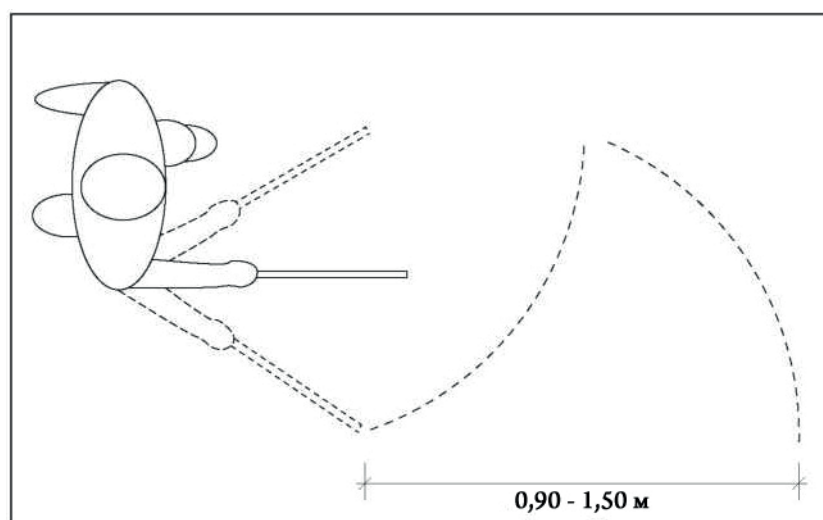

Рис. 5: Межі досяжності дорослої людини



Рис. 6: Вертикальна межа досяжності для людини в інвалідному візку, з перешкодами і без.

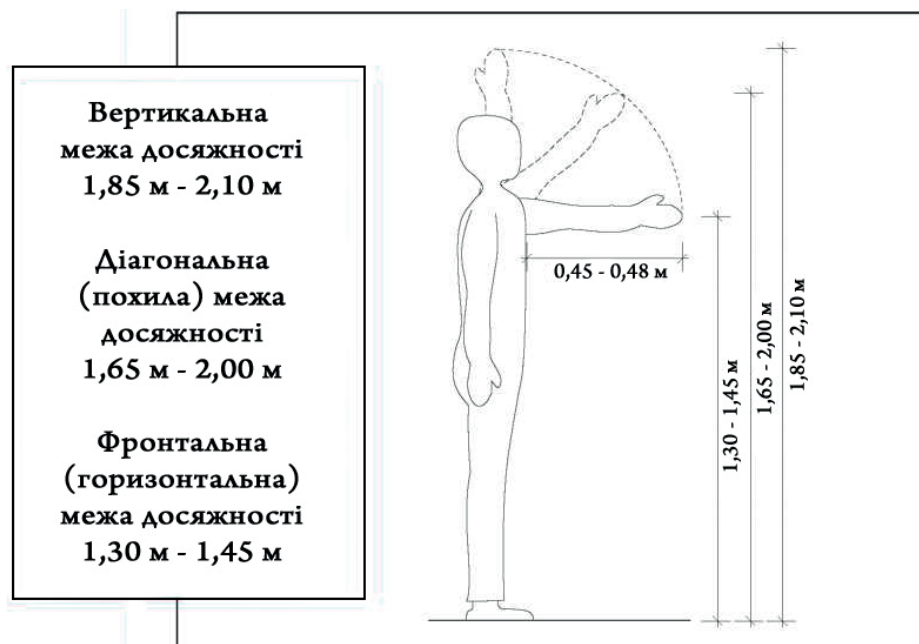

Рис. 7: Горизонтальна (фронтальна) межа досяжності людини в інвалідному візку, з перешкодами і без

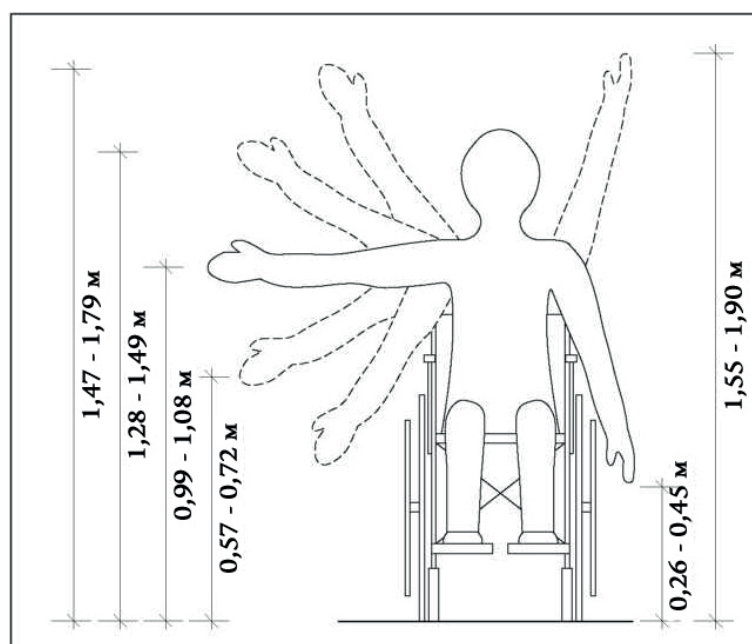

Рис. 8: Спільна зона досяжності

ДОДАТОК ДО ТЕМИ 5 МОДУЛЬНОГО КУРСУ «ПРАКТИЧНЕ ЗАНЯТТЯ»

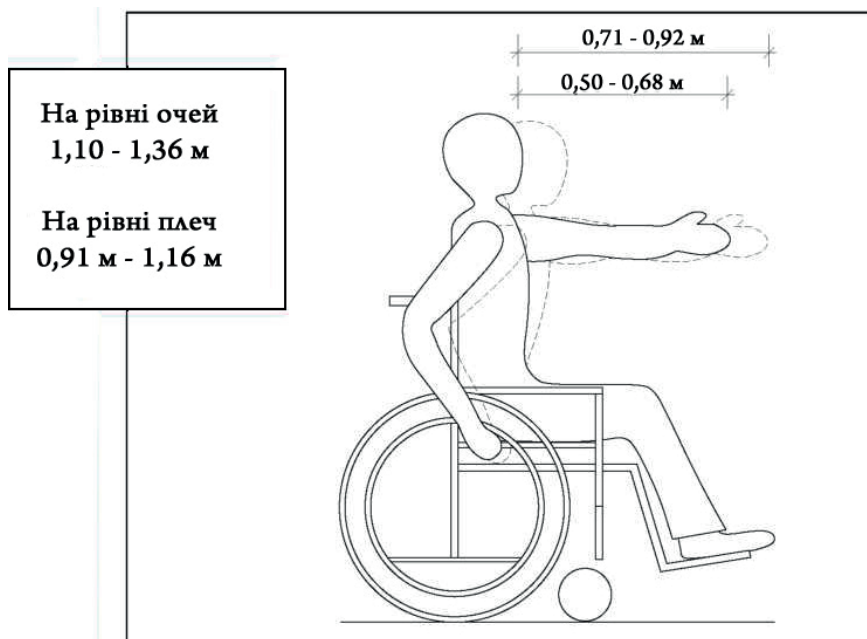
Доступність.

На основі аналізу вітчизняної та зарубіжної практики проектування, будівництва та експлуатації житлових та громадських будинків і споруд, а також з урахуванням досвіду експериментального проектування та реконструкції об'єктів з організацією доступності маломобільних груп населення, вважається доцільною така пріоритетність критеріїв організації безбар'єрного архітектурного середовища:

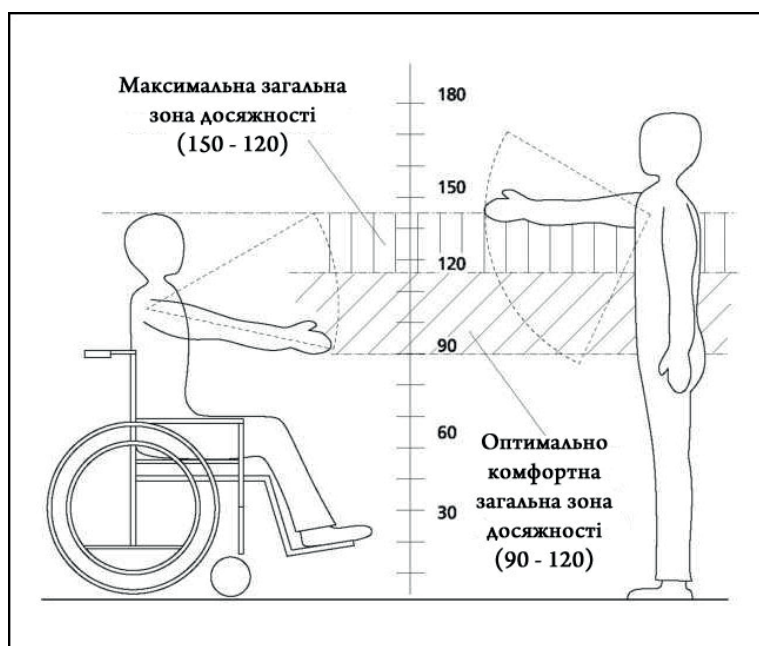
- фізична доступність;
- безпека;
- інформативність;
- зручність.

Критерій доступності повинен містити вимоги:

- до можливості безперешкодного і зручного руху людей з інвалідністю земельною ділянкою або всередині приміщень закладу;
- до входів у будівлі;
- до дверних і відкритих прорізів;
- до безперешкодного руху комунікаційними шляхами, приміщеннями і просторами як у будинку, так і на земельній ділянці;
- до можливості своєчасно скористатися місцями відпочинку, навчання і супутнього обслуговування;
- щодо проходів до різного обладнання і меблів;
- до ширини внутрішніх сходів і їх правильного маркування.

Під безпекою слід розуміти можливість безперешкодного проживання у житлових приміщеннях, відвідування об'єктів обслуговування без ризику бути травмованим будь-яким чином або заподіяти шкоду своєму майну, будинку, споруді чи обладнанню. Це стосується розміщення вхідних площадок, сходів і підйомних пристроїв та їх захист від атмосферних опадів; шляхів руху всередині споруд, а також матеріалів для огорожень, дверей і т. ін.

Основні вимоги безпеки складаються з:

- можливості уникати травм, поранення, каліцтва, надмірної втомлюваності і т. ін. через властивості архітектурного середовища;
- можливості своєчасного розпізнавання і реагування на місця і зони ризику;
- уникнення місць перехрещення шляхів руху, які погано сприймаються;
- попередження про зони, які становлять потенційну небезпеку;
- виключення помилкових ефектів сприйняття середовища, які провокують ситуації ризику.

До вимог інформативності віднесені:

- своєчасне розпізнавання орієнтирів у архітектурному середовищі будинків;
- точна ідентифікація свого місця знаходження і місць, які є метою відвідування;
- використання засобів інформування, які відповідають особливостям різноманітних груп споживачів;
- можливість ефективної орієнтації відвідувачів як при денному світлі, так і в нічний час;
- скорочення часу і зусиль на отримання необхідної інформації, можливість мати безперервну інформативну підтримку на усьому шляху руху до будівлі і всередині неї.

Розміщення і характер використання елементів інформаційного забезпечення потребують врахування:

- відстані, з якої повідомлення може бути ефективно сприйняте;
- кутів поля огляду, зручних для сприйняття інформації глядачем;
- ясного зображення і контрастності, а при необхідності — рельєфності зображення;
- відповідність застосованих символів або пластичних прийомів загальноприйнятого значення;
- виключення перешкод для сприйняття інформаційних засобів.

Критерій зручності рекомендується формувати на основі таких вимог:

- створення умов для комфортного проживання/знаходження і відпочинку мешканців закладу, для мінімальних витрат часу і зусиль на задоволення своїх життєвих потреб;
- забезпечення умов для компенсації зусиль, які можуть бути витрачені під час руху і отримання послуг;
- підвищення якості обслуговування через його концентрацію у просторі споруди/будівлі;

Найменшою межею зручності слід вважати створений рівень, в якому умови проживання/знаходження та рівень супроводу не можуть бути визначені дискомфорними (незручними).

Перш ніж почати обстеження

Обстеження доступності проводиться не спонтанно, а на замовлення. Важливо конкретизувати мету аудиту, межі об'єкта, ймовірно обсяг запланованого переобладнання з яким пов'язано проведення аудиту. Може бути, наприклад, замовлення на аудит будинку, школи, зони відпочинку і т.п., а може лише на кабінку ліфту чи вестибюль. Добре також наперед в'яснити, що це за заклад/ чи тільки певний об'єкт закладу, як він використовується зараз і як планується

використовуватись у майбутньому, які працівники і хто є клієнтами закладу, що обстежується, в чому головні проблеми. Може щось уже зроблено для доступності закладу та який наступний етап. Наперед треба зібрати максимум потрібної інформації, це заощадить час при проведенні власне аудиту та підготовці висновків та рекомендацій. Варто ще раз переглянути ті розділи будівельних стандартів, які можуть знадобитися в ході аудиту. Якщо є план чи карта об'єкта, треба їх мати з собою. Можна заздалегідь намітити приблизний маршрут аудиту. Слід подбати про офіційний дозвіл на доступ і про можливість потрапити у всі необхідні місця. Представник замовника може бути присутній або ні в групі, що проводить аудит. Сам аудитор — як правило лише консультант, він дає поради, а рішення про те, які та як саме зробити переобладнання, прийматиме замовник з допомогою інших спеціалістів. Тому треба зберігати коректність, точність думки, реалізм та уникати суб'єктивності. Довіряйте стандартам та інструментам.

Законодавчо-нормативне забезпечення

- Конституція України.
- Указ Президента України № 900/2005 «Про першочергові заходи щодо створення сприятливих умов життєдіяльності осіб з обмеженими фізичними можливостями».
- Указ Президента України № 1228/2007 «Про додаткові невідкладні заходи щодо створення сприятливих умов для життєдіяльності осіб з обмеженими фізичними можливостями».
- Указ Президента України № 113/2009 «Про першочергові заходи щодо поліпшення становища осіб з вадами зору».
- Указ Президента України № 588/2001 «Про заходи щодо розв'язання актуальних проблем осіб з обмеженими фізичними можливостями».
- Закон України «Про основи соціальної захищеності інвалідів в Україні».
- Закон України «Про відповідальність підприємств, їх об'єднань, установ та організацій за правопорушення у сфері містобудування».
- Закон України «Про міський електричний транспорт».
- Закон України «Про будівельні норми».
- Кодекс України про адміністративні правопорушення.
- Постанова Кабінету Міністрів України «Про затвердження Правил надання послуг пасажирського автомобільного транспорту».
- Постанова Кабінету Міністрів України «Про затвердження плану заходів щодо створення безперешкодного життєвого середовища для осіб з обмеженими фізичними можливостями та інших маломобільних груп населення на 2009-2015 роки «Безбар'єрна Україна».
- Постанова Кабінету Міністрів України «Про затвердження Правил паркування транспортних засобів».
- Розпорядження Кабінету Міністрів «Про затвердження плану заходів щодо запровадження інклюзивного та інтегрованого навчання у загальноосвітніх навчальних закладах на період до 2012 року».

- Постанова Кабінету Міністрів України «Про заходи, пов'язані із задоволенням потреб осіб з інвалідністю, зокрема під час підготовки та проведення фінальної частини чемпіонату Європи 2012 року з футболу в Україні».

Стандарти

Приступаючи до перевірки середовища на предмет його доступності, слід знати і застосовувати в першу чергу діючі чинні будівельні норми і правила, зокрема:

- ДБН В.2.2-17: 2006 «Доступність будинків і споруд для маломобільних груп населення».
- Посібник до ДБН В.2.2-3-97, ДБН В.2.2-4-97 «Рекомендації з архітектурно-планувальних рішень нових типів будинків навчально-виховного та лікувально-оздоровчого призначення для дітей-інвалідів, сиріт і дітей, які залишились без піклування батьків (будинки дитини, дошкільні дитячі будинки, школи-інтернати загального та спеціального типів)».
- ДБН В.2.2-18:2007 «Заклади соціального захисту населення».
- «Нормалі планувальних елементів житлових і громадських будівель з урахуванням можливості використання їх інвалідами». — К.: ЗНДІЕП, 1998.
- ДСТУ-Н В.2.2-31-2011 «Настанова з облаштування будинків і споруд цивільного призначення елементами доступності для осіб з вадами зору та слуху».

Вимоги цих документів враховано в подальшій таблиці обстеження елементів доступності.

Інструменти

Для проведення аудиту використовують такий інвентар:

Рулетка	Для вимірювання ширини, висоти, довжини
Штангенциркуль	Для вимірювання товщини поруччя
Ватерпас (рівень)	Для вимірювання нахилів площин
Динамометр	Для вимірювання сили відкриття та закриття дверей
Секундомір	Для вимірювання часу закривання дверей ліфта
Диктофон	Для запису даних аудиту
Фотоапарат	Знімання об'єкта до і після завершення робіт з метою фіксації змін
Зошит та ручка	Запис даних на папері

Інструменти мають бути справними, деякі з них потребують періодичної офіційної перевірки. Часом буває потрібно провести також більш специфічні виміри, наприклад, рівня шуму, освітлення чи загазованості.

Техніка і спосіб вимірювання також мають значення. Треба думати реалістично, як користувачі. Заміри віддалі, простору потрібно робити в критичних місцях, наприклад, у найвужчому місці, там де прохід перекривають предмети, а ширина проходу дверей чи балкону береться «на просвіт», тобто враховуючи виступання полотна відчинених дверей, відстань до парапету а не до краю плити, з врахуванням виступаючих елементів, які можуть заважати в пересуванні. Всі виміри позначаються на плані та заносяться в журнал. Якщо вимірювання наговорюються на диктофон, опісля їх треба переслухати та внести в журнал і на план. Для користування всіма цими пристроями в складі групи часом слід мати з собою асистента, достатньо дужого й акуратного.

Керівництво до заповнення Анкети визначення доступності

Пропонована методика полягає на огляді об'єкта та занесення даних обстеження до Анкети, відповідно до її розділів.

- Прилегла територія.
- Зона паркування автомобілів.
- Входи до будівлі/приміщення.
- Доступність до приміщень в будівлі/споруді.
- Туалети.
- Візуальна інформація.
- Прилегла територія (прилеглий квартал довкола об'єкта).
- Зона паркування автомобілів.
- Входи до будівлі/приміщення.
- Доступність до приміщень в будівлі/споруді.
- Туалети.
- Візуальна інформація.

А) Спочатку заповнюється титульна сторінка Анкети, що несе інформацію про назву об'єкта, дату проведення аудиту, місце розташування об'єкту, ім'я керівника та інших відповідальних осіб, адреса, телефон тощо, а також ім'я особи, яка проводила аудит.

В) Після заповнення титульної сторінки, приступаємо до огляду та проведення вимірів прилеглої до об'єкту території. У примітці, по черзі, відзначаємо, який із перетинів пішохідних шляхів відповідає нормативам, описаним вище, а який ні. При цьому можемо вписувати конкретні місця, де знаходиться цей перетин, або просто умовно пронумерувавши усі перетини пішохідних шляхів.

Далі заповнюємо усі інші розділи, відповідно відзначаючи «так» або «ні».

С) Заповнивши усі розділи, повертаємося до 2-ї сторінки, де є розділ «Висновки». Фактично ця сторінка, яка є зворотом першої — тобто титульної сторінки.

Сюди ми вписуємо у кожний розділ висновки, керуючись поданими вище нормативами.

У кінцевому результаті ми матимемо документ на одній сторінці про результат аудиту, на якому будуть відзначені дані:

- лицева (титульна) сторінка — про об'єкт, на котрому проводився аудит;
- зворотна (тильна) сторінка — про стан доступності цього об'єкта та пропозиції щодо покращення ситуації.

АНКЕТА

Проведення аудиту доступності будинків і споруд громадського призначення

(назва об'єкту громадського призначення)

Дата обстеження: _____

Назва об'єкту: _____

Адреса: _____

Телефон: (_____) _____

Факс: (_____) _____

Електронна адреса: _____

Ім'я і посада керівника установи, де проводився аудит:

Ім'я і посада особи, відповідальної від установи за заповнення анкети:

Ім'я особи, представника від громадськості, яка заповнювала анкету:

Таблиця обстеження елементів доступності

1. Безпроблемне пересування по прилеглий території

	Показники	Так	Ні	Примітка
1.1	Мінімальна ширина тротуарів на житлових вулицях 1,8 м			
1.2	Поверхня тротуару рівна і неслизька			
1.3	Відсутність сходів/бордюрів на тротуарах			
1.4	У тротуарі немає вибоїн, щілин, швів розміром більш ніж 0,013 м			
1.5	Максимальна висота бордюрів 0,15 м			
1.6	Наявність пандусу/понижень бордюру в місцях перетину пішохідної та проїжджої частин			
1.7	Пониження бордюрів та інші вертикальні спорудження на шляхах руху пішоходів не перевищує 0,045 м			

Зауваження та доповнення:

2. Зона паркування автомобілів

	Показники	Так	Ні	Примітка
2.1	Наявність стоянки недалеко від головного входу закладу			
2.2	Виділені місця стоянки шириною 3,5 м			
2.3	Ширина місця стоянки достатня для проїзду інвалідної коляски			
2.4	Виїзд зі стоянки на пішохідну доріжку обладнаний пониженням бордюру (пандусом)			
2.5	Наявні знаки-піктограми «Стоянка для інвалідів»			

Зауваження та доповнення:

3. Входи/виходи, двері

	Показники	Так	Ні	Примітка
3.1	Споруда має чітко видний, доступний головний вхід з вулиці			
3.2	Передбачений альтернативний доступ через службовий або додатковий вхід			
	При недоступності з головного входу наявність інформації (піктограми) про альтернативний вхід			
3.3	Майданчик перед входом, а також пандус, сходи піднімальні пристрої для людей з інвалідністю захищені від атмосферних опадів			
3.4	Зручне розташування дверей:			
3.5	Ширина проходу вхідних дверей (в просвіті) > 850 мм			
3.6	Вхід прямий і рівний			
3.7	Габарити тамбура дозволяють маневрувати інвалідним візком			
3.8	Решітка/щітка для витирання ніг не створює бар'єру			
3.9	При необхідності облаштування порога, його висота не повинна перевищувати (2,5 см)			
	краї порога заокруглені			
3.10	Ручки дверей мають форму, поверхню та розташування зручні для охоплення рукою			
3.11	Максимальне зусилля для відкриття чи закриття дверей не перевищує 2,5 кг			
3.12	Час автоматичного/примусового закриття не менший ніж 5 сек.			
3.13	Двері облаштовані спеціальними пристосуваннями для фіксації дверних полотен в положенні «зачинено» і «відчинено»			
3.14	Скляні вхідні двері з автоматичним відкриванням			
3.15	При використанні дверей із застисленими полотнами потрібно передбачати на склі яскраве маркування, непрозорої попереджувальні смуги шириною 0,15 м (на висоті 1,6 м від рівня підлоги)			
3.16	У полотнах вхідних дверей передбачені оглядові панелі з протиударного скла			
3.17	Нижня частина дверних полотен захищена протиударною смугою			
3.18	Доступні для людей з інвалідністю усі частини будівлі від головного входу			
	альтернативного входу			

3.19	Для людей з порушенням зору передбачена система тактильної та звукової інформації			
3.20	Для людей з порушенням слуху передбачена система візуальної інформації			

Зауваження та доповнення:

4. Сходи і пандуси

	Показники	Так	Ні	Примітка
4.1	Сходи			
4.1.1	Сходи неслизькі, мають спеціальне покриття			
4.1.2	Сходи мають тактильне (рельєфне) та візуальне (кольором) попередження на початку і в кінці сходів мінімум за 600 мм від 1-ї сходинки			
4.1.3	Конструкція сходинок безпечна			
4.1.4	Суцільні, без розривів			
4.1.5	Наявність поруччя по обидва боки сходових маршів			
4.1.6	Поруччя повинні бути круглого перерізу діаметром не менше 0.03 м і не більше 0.05 м, чи прямокутного перерізу завширшки не більше 0.04 м			
4.1.7	Поруччя вгорі і внизу паралельні до підлоги, продовжуються на 300 мм далі від крайньої сходинки			
4.2	Пандуси			
4.2.1	Пандус захищений від атмосферних опадів			
4.2.2	Висота підйому кожного маршу пандуса не перевищує 0,8 м			
	Нахил не менше ніж 1:12 (8%)			
4.2.1	При підйомі на висоту до 0,2 м нахил пандуса може бути 1:10			
4.2.2	На початку та в кінці кожного підйому пандуса влаштовані горизонтальні площадки шириною не менше ширини маршу пандуса і довжиною не менше 1,5 м			
4.2.3	Горизонтальні майданчики на розворотах			
	Розміри площадки не менше 1,5 x 1,5 м			

4.2.4	Ширина пандуса не менше 0,9 м			
4.2.5	При довжині пандуса >8м є горизонтальні площадки для відпочинку довжиною 1500мм по ширині пандуса			
4.2.6	З обох боків пандуса є стінки, бортики, рейки або інші обмежувачі висотою >50 мм			

Зауваження та доповнення:

5. Коридори

	Показники	Так	Ні	Примітка
5.1	Мінімальна ширина коридору при односторонньому руху людей у візках 1,2 м			
5.2	Мінімальна ширина коридору в місцях постійного відвідування людей з інвалідністю 1800 мм			
5.3	Безбар'єрність по висоті >2100 мм, не перешкоджає незрячим			
5.4	Предмети інтер'єру в коридорі не ускладнюють пересування людей з інвалідністю			
5.5	Двері приміщень вздовж коридору відчиняються в бік коридору			
	У середину приміщення			

Зауваження та доповнення:

6. Ліфти, підйомні пристрої

	Показники	Так	Ні	Примітка
6.1	Співпадіння рівня підлоги ліфта та поверху ± 13 мм			
6.2	Двері відчиняються на ширину не менше ніж 0,85 м			
6.3	Двері, відчинившись, лишаються повністю відчиненими не менше ніж 5 секунд			
6.4	Кнопки керування ліфтом між 0,85 м і 1,1 м над рівнем підлоги			
6.5	Підлога ліфта неслизька			
6.6	Дзеркало в кабіні ліфта			
6.7	Зовнішня кнопка виклику розміщується на рівні 1,1 — 1,5 м над підлогою			
6.8	Зовнішні кнопки виразні та реагують на рух і зупинку ліфта			
6.9	Тактильні позначення на кнопках на кожному поверсі та в ліфті			
6.10	Є світлові, графічні та тактильні позначення поверхів			
6.11	Наявний звуковий супровід моменту відчинення дверей ліфтової кабіни			

Зауваження та доповнення:

7. Туалети і душові кабінки

	Показники	Так	Ні	Примітка
	Туалети			
7.1	Розміри кабін вбиралень для відвідувача на кріслі-колясці повинні мати ширину не менше за 1,65 м, глибину — 1,8 м. Двері повинні відкриватися назовні			
7.2	Двері мінімальною шириною 850 мм, легко відчиняються			
7.3	Наявність додаткової горизонтальної ручки на дверях з внутрішньої сторони на висоті 80 — 100 см від підлоги і 20 — 30 см від краю дверей			
7.4	Замок на дверях можна відімкнути однією рукою			

7.5	Сидіння унітазу 45-50 см над рівнем підлоги (на рівні сидіння крісла-візка)			
7.6	Сидіння унітазу стійке			
7.7	Пристрій зливу води доступний			
7.8	Поруччя 30 — 40мм у діаметрі, віддалені від стіни мін на 40 мм			
7.9	Поруччя надійно закріплені, можуть витримати вагу 130 кг			
7.10	Поруччя довжиною мінімально 900 мм, на висоті 840мм — 920мм			
7.11	Вільне місце перед унітазом мінімально 800 мм по ширині і 1100 мм по довжині			
7.12	Труби гарячої води ізольовані			
7.13	У чоловічих туалетах один з пісуарів встановлюється на 500мм ± 10мм над рівнем підлоги, без сходинки			
7.14	У разі, якщо є дзеркало, його нижній край не вищий ніж 1 м над рівнем підлоги			
7.15	У кабіні туалету, пристосованого для осіб у колясках, встановлюється пристрій екстреного виклику на висоті максимумно 1,1 м від підлоги			
	Душова кабінка			
7.17	Душова кабінка без дверей, обладнана горизонтальними та вертикальними поручнями			
7.18	Душова кабінка мінімальною шириною 900 мм і довжиною 1500 мм			
7.19	Підлога душу неслизька			
7.20	Є можливість користування душем у сидячому положенні, включно з регулюванням температури води, фіксацією розбризкувача, досяжності мильниці			
7.21	Душ обладнаний портативним або прикріпленим до стіни/ відкидним сидінням			
7.22	Якщо є поріг, його висота становить максимумно 13мм			

Зауваження та доповнення:

8. Заходи безпеки

	Показники	Так	Ні	Примітка
8.1	При наявності ліфта є також вестибюль або коридор			
8.2.	Поверх ділиться на протипожежні зони			
8.3	Обладнаний елементами доступності аварійний вихід з нижнього поверху			
8.4	Доступні пандуси на нижньому поверсі			

Зауваження та доповнення:

9. Позначення (піктограми)

	Показники	Так	Ні	Примітка
9.1	Є вказівники напрямку			
9.2	Є позначення входу			
9.3	Є позначення про доступність			
9.4	Доступний огляд			
9.5	Доступні місця харчування			
9.6	Доступні туалети			
9.7	Доступні місця для паркування			
9.8	Доступні в'їзди			
9.9	Позначення легко читаються та розумілі			
9.10	Позначення видимі з рівня сидіння			
9.11	Позначення мають контрастну поверхню			

Зауваження та доповнення:

ДОДАТОК ДО РОЗДІЛУ 5

Огляд стану розвитку концепції універсального дизайну/дизайну для всіх в окремих країнах Європи

	Бельгія	Угорщина	Німеччина	Данія	Ірландія	Іспанія	Люксембург	Нідерланди	Норвегія	Польща	Португалія	Україна
Політична концепція	Універсальний дизайн	Універсальний дизайн	Дизайн без бар'єрів	Доступність для всіх	Універсальний дизайн	Універсальний дизайн	Доступний дизайн	Дизайн для всіх	Універсальний дизайн	Дизайн для всіх	Дизайн для всіх	Доступність для «інвалідів»*
Інші визначення				Дизайн для всіх, універсальний дизайн	Доступність для всіх	Рівні можливості, недискримінація		Інклюзивна політика, доступність, користувач		Доступність для всіх		
УД/ДДВ в політичному порядку денному	Так	Так	Так*	Так	Так	Так*	Так*	Частково	Так	Так	Так	На початку розвитку
Національний план УД/ДДВ	Ні	Частково	Так*	Ні	Так	Так	Так	Ні	Так	Так	Ні	Ні
Законодавство щодо УД/ДДВ	Ні	Ні	Так*	Частково	Так	Так*						
Закон про заборону дискримінації на підставі інвалідності	Ні	Так	Так	Ні	Так	Так	Ні	Так	Ні	Ні	Ні	Ні
Національний моніторинг системи УД	Ні	Ні	Так*	Так	Ні	Ні	Ні	Частково	Частково	Ні	Ні	Ні
Інформаційні програми стосовно УД/ДДВ	Ні	Так	Так*	Так*	Ні	Так*	Так	Так	Так	Так	Ні	Ні
Політика державних замовлень стосовно УД/ДДВ	Ні	Так	Так*	Частково	Так*	Частково	Ні	Ні	Так	Так	Ні	Ні
Залучення ГО до формування державної політики	Так	Так	Так	Так	Так	Так	Так	Так	Так	Так	Так	Так
Участь виробників щодо врахування принципів УД/ДДВ	Ні	Ні	Так*	Ні	Ні	Частково	Ні	Так*	Так	Так	Ні	На початку розвитку
Наявність освітніх програм стосовно антропологічного середовища	Так	Так	Ні	Частково	Ні	Так*	Частково	Частково	Так	Так	Так	На початку розвитку
Дослідницькі програми щодо УД/ДДВ	Ні	Так	Так*	Частково	Частково	Так*	Частково	Так*	Так	Так	Ні	Ні
Система маркування за УД/ДДВ	Ні	Так*	Ні	Так*	Так*	Частково	Так	Так*	Так*	Так	Ні	Ні
УД/ДДВ в політичному порядку денному	Так	Так	Так*	Так	Так	Так*	Так*	Частково	Так	Так	Так	На початку розвитку
Національний план УД/ДДВ	Ні	Частково	Так*	Ні	Так	Так	Так	Ні	Так	Так	Ні	Ні
Законодавство щодо УД/ДДВ	Ні	Ні	Так*	Частково	Так	Так*	Так*	Частково	Так	Так	Так	Ні

УД/ДДВ: універсальний дизайн/дизайн для всіх.

Так*: так, але з іншим визначенням.

«Інвалідів»*: в Україні до цього часу використовують визначення «інвалід» замість «людина з інвалідністю».

Міжнародні та національні документи і події, які сприяли просуванню філософії універсального дизайну до національних соціальних програм

- 1948** Загальна декларація прав людини.
- 1950** Європейська конвенція про захист прав людини та основних свобод.
- 1966** Міжнародний пакт про громадянські і політичні права.
- 1981** Міжнародний рік людей з інвалідністю (ООН).
- 1982-1992** Десятиріччя людей з інвалідністю (ООН).
- 1990** Закон про інвалідів (США), який заборонив дискримінацію людей на підставі інвалідності в кожному аспекті життя суспільства. Закон став для всього світу прикладом щодо рівності прав для людей з інвалідністю.
- 1991-1994** Технологічна ініціатива ЄС в підтримку осіб з інвалідністю та людей похилого віку (TIDE).
- 1992** Рекомендація Ради Європи № R (92) 6 про формування послідовної політики щодо осіб з обмеженими можливостями.
- 1993** Стандартні правила ООН щодо забезпечення рівних можливостей для інвалідів. «Забезпечення рівних можливостей» визначено як «процес, завдяки якому різні системи суспільства і навколишнього середовища, такі, як обслуговування, трудова діяльність і інформація, являються доступними для всіх, особливо інвалідів». Правила дають опис попередніх вимог, цільові області і заходи щодо забезпечення рівної участі, при цьому в 22 правилах викладені ініціативи, які охоплюють широкий загал — від просвітницької роботи до доступу до інформаційних досліджень.
- 1995** Принципи універсального дизайну сформульовані в Університеті Північної Кароліни «Центр універсального дизайну».
- 1996** Перша версія Європейської концепції доступності (ЕСА).
- 1997** Амстердамський договір Європейського Союзу, включає ст. 13 про недискримінацію.
- 1997-1999** В Ініціативі Web Accessibility, що підготувала організація «Консорціум всесвітнього павутиння», розроблені перші основні принципи доступу до Інтернету (WAI).
- 1998-2002** Електронний доступ в межах ЄС (Додатки, що стосуються осіб з особливими потребами, в тому числі осіб з інвалідністю та людей похилого віку).
- 1998** Розділ 508 Закону «Про реабілітацію інвалідів» (США). Вперше закон включає в себе вимоги доступності у сфері державних закупівель.
- 1999** Основні принципи доступності вперше встановлені в Міжнародній організації з стандартизації (ISO).
- 2001** Резолюція Комітету Міністрів (Резолюція Томар) ResAP (2001)1 говорить, що принципи універсального дизайну повинні бути введені до навчальних програм для всіх професій, які пов'язані з забудовою навколишнього середовища.

- 2001** Резолюція ResAP (2001)3 Комітету Міністрів «До повного громадянства інвалідів завдяки введенню нових технологій».
- 2002** Європейською Комісією створений план щодо утворення «інформаційного суспільства для всіх». Він включає в себе окремий напрямок діяльності на основі керуючих принципів WAI, національних центрів підвищення кваліфікації, навчальних програм для дизайнерів і стандартів «дизайн для всіх». Внаслідок чого була створена мережа електронної доступності «Європейський дизайн для всіх» (EDeAN). Після плану дій було ухвалено резолюцію Європейського Союзу про електронну доступність — покращення доступу людей з обмеженими можливостями до життя суспільства.
- 2002** Керівництво ISO 71: «Керівні принципи для розробників стандартів з метою забезпечення потреб людей похилого віку та осіб з обмеженими можливостями».
- 2002** Міжнародна класифікація функціональних станів, інвалідності та здоров'я (BOOЗ).
- 2003** Декларація про права людей з інвалідністю. Наголос в ній спрямований на інтеграцію людей з різними функціональними обмеженнями до суспільного життя.
- 2003** Резолюція Європейської Комісії про сприяння зайнятості та соціальній інтеграції осіб з обмеженими можливостями, які мають рівні з іншими громадянами права.
- 2003** Другий варіант Європейської концепції доступності (ЕСА).
- 2005** Європейський Союз запускає мандат Організації європейської стандартизації в сфері розробки стандартних вимог щодо доступності для використання державних закупівель в сфері ІКТ.
- 2005** Відбувся третій саміт керівників держав і урядів, проведений Радою Європи в Варшаві. У Варшавському плані дій керівники держав і урядів домовились про те, щоб «зміцнити роботу Ради Європи з проблем інвалідності і підтримувати здійснення десятирічного плану дій, спрямованого на вирішальний прогрес у забезпеченні рівних прав для інвалідів» (розділ III. 1).
- 2006** План дій Ради Європи щодо сприяння правам і повній участі людей з інвалідністю в суспільстві: покращання якості життя людей з інвалідністю в Європі на 2006–2015 рр.
- 2007** Головні теми Європейського року «Рівні можливості для всіх» — це рівні права і боротьба з дискримінацією на підставі інвалідності. Цей рік підтримується інформаційними кампаніями, присвяченими відповідному законодавству і директивам ЄС.
- 2008** Набула чинності Конвенція ООН про права інвалідів.
- 2009** Рекомендація CM/Rec (2009)8 Комітету Міністрів державам-членам про досягнення повної участі завдяки універсальному дизайну.

ДОДАТОК ДО РОЗДІЛУ 6

Приклади застосування принципів універсального дизайну в побутовій техніці

Піч з підйомним пристроєм (Oven with Liftmatic door)



Мікрохвильова піч монтується на стіні. У відкритому положенні робоча поверхня печі опускається разом з панеллю керування на комфортну для користувача висоту.

Така конструкція мікрохвильової печі знаменує собою радикальний відхід від традиційної конструкції.

Вона розрахована на широке коло користувачів, спрощуючи процес вкладання продуктів на робочу поверхню, та догляду за піччю.

Виробник: Сіменс, Мюнхен, Німеччина

Лауреат премії виставки «Universal design consumer favourite 08».

Духова піч з дверцятами «що ховаються» (Fold-away oven door)



Особливістю конструкції даної печі є те, що її дверцята при відчиненні повністю ховаються в нішу під піччю, а лотки для приготування їжі висувуються на підтримуючих стрижнях.

- Простота та інтуїтивність використання для найширшої аудиторії за рахунок зниження фізичних зусиль та того, що траєкторія руху дверцят зумовлена рухом направляючих кронштейнів, так само зменшення вірогідності нещасних випадків (опіків).
- Спрощений доступ для користувачів в інвалідних колясках.
- Безпечне використання для людей з низькими фізичними кондиціями, яким не потрібно тримати висувний лоток під час накладання приправ, перегортання їжі і т. ін.

Контейнер для зберігання продуктів харчування



Контейнер легко відкривається та закривається простим натисненням дуже великі кнопки розташованої на кришці.

Після того, як контейнер був відкритий, кнопка може використовуватися як велика, зручна ручки. Такий контейнер при використанні не вимагає значних фізичних зусиль, дозволяє працювати однією рукою для відкриття і закриття та має привабливий дизайн, який сподобається всім користувачам.

Умивальник, який регулюється (Lavabobile)



Раковина, яка має електронне регулювання по висоті розміщення. Таке рішення робить її зручною у використанні для людей на колясках, для людей малого росту, дітей або тих, хто бажає користуватись умивальником сидячи. Цей пристрій також переміщується на більш високу позицію, щоб полегшити доступ для користувачів високого зросту стоячи.

Lavabobile умивальник робить доступним і зручним використання більш широкого кола користувачів, ніж могли б використовувати звичайні статичні умивальники. Не вимагає високих фізичних зусиль в управлінні, простий та інтуїтивно зрозумілий у використанні.

Виробник: Donnini Gian Paola Штутгарт, Німеччина

Лауреат премії виставки «Universal design consumer favourite 08».

Вимикач світла



161x161x32 мм, розмір M-SMART.

Jumbo комутатор вельми помітний перемикач для зручного застосування. Потенційно придатний для використання в громадських місцях, будинках для людей похилого віку, лікарень, дитячих садків та реабілітаційних центрів.

Цифровий термометр



Великий РК-дисплей дозволяє легко зчитувати показники температури. Великий, із зондом пласкої форми дозволяє стабільно/надійно бути розташований в паховій западині. Забезпечує більш зручний дизайн для всіх, від маленьких дітей, які не можуть сидіти на місці, для літніх людей, у яких можуть бути проблеми із зчитуванням з невеликого дисплею.

Батареї Duracell для слухових апаратів



Частина упаковки виконана у вигляді клаптя паперу, який утворює зручний аплікатор для розміщення в різних пристроях невеличких акумуляторів. Коли заслінка розривається, батарея може бути вилучена і легко вставлена в слуховий апарат. Пакування батарей Duracell мають кольорове маркування для простого визначення розмірів батарей



Мобільний телефон (EmporiaTIME)

Мобільний телефон призначений для людей різного віку, який працює без стандартного системного меню. Функції — такі як текстові повідомлення, що активуються натисканням спеціальної кнопки, розташовані на бічній стороні пристрою, які за дослідженнями найбільш ергономічні. EmporiaTIME Cell телефон містить ряд функцій, які зменшують ймовірність помилки користувача, включаючи:

- велику клавіатуру,
- великий розмір тексту,
- і ніяких складних систем меню.

Виробник: Emporia Telecom, Лінц, Австрія

Дизайн: Idukk, Лінц, Австрія

Лауреат премії виставки «Universal design consumer favourite 08».

